

TTA レポート (NO.71)

1、「東日本大震災」のお見舞い (TTAのHPに掲載)

まさに未曾有の巨大地震が2011年3月11日午後2時46分ごろ、三陸沖を震源に日本列島を襲いました。阪神大震災の約1000倍に相当するM9.0のエネルギーで激震が約5分も続いた後、最大数十メートルの津波が押し寄せ、無数の方々の命や生活が奪われました。今般の大地震の被災者へのお見舞い、ならびに不幸にもお亡くなりになりました方々に対してのお悔やみを申し上げます。

栃木県内においても、多大な被害の所もあり、被災者の方々へのお見舞いを申し上げます。阪神淡路大震災では、元の生活に近いレベルに戻るのに、3週間程、復興には3年かかったと言われていました。東北地方の被災地の悲惨状況をみていますと、心が痛み、一日も早い復興を心から祈るしかありません。加えて、原発事故の解決が即刻されることを願っております。

県内でも計画停電・原発の問題、またガソリン・生活物資(米、トイレトペーパー、カップめん、電池等)が入手しづらくなってきております。計画停電スケジュールにしたがってスーパーの営業時間が左右されるため、開店前には長蛇の列になっております。あつという間に米、乾めん・カップめんなどが売り切れになり、あたかも昭和48年当時のオイルショック時を彷彿させております。私共も節約、節電に努め、ため買いはしないを基本に、テレビ、ラジオでは終日暗いニュースが流れていますが、涙ぐましい人命救助もあり、全てに意気消沈するのではなく、やるべきことはやる、耐えるべき所は耐え、一致協力して進めて行きたいと思っております。

TTAとして考え方

- 1) 未曾有の震災で、県内も多大な被害の所もあり、被災者の方々へのお見舞いと協力体制(募金活動等)を敷く。
- 2) 何もかもを先送りするのではなく、身近にできることは、選手の立場に立ち進めていく。
- 3) 不要不急かどうかを考え、TTAとして計画した、最低限の大会・講習会は実施する。
特に、県の大会において、上位につながる大会は実施する。
- 4) 世の中、世界は動いており、何もかも水面下で静かに待つでなく、動くべき所は動く。栃木県人として **希望・勇気・元気**を失わず、やるべきことはやる気概で進めていきたいと思う。

2、全日本都市対抗テニス大会栃木県予選 結果

全日本都市対抗テニス大会 栃木県予選会 結果							
本戦トーナメント							
番号	参加チーム名	ラウンド	1R	QF	SF	F	2011/3/6
1	宇都宮市	1					優勝
2	那須塩原市		鹿沼	宇都宮			
3	鹿沼市		5-2	7-0			
4	足利市			5-0			
5	小山市			4-3			
6	真岡市						
7	下野市		下野				
8	矢板市						
9	佐野市		佐野	大田原			
10	大田原市	2	6-1	5-2			

【3位決定戦】 2011/3/6

1	足利		足利	3位
2	下野		5-0	

コンソレーション 2011/3/6

番号	参加チーム名	SF	F	2011/3/6
1	那須塩原	那須塩原		WINNER コンソレ優勝
2	矢板	4-0		
3	小山		13 4-3	
4	真岡		4-3	

(4)全日本都市対抗関東ブロック予選

- 1) 5/14(土) 15(日)予備日 宇都宮市屋板運動場テニスコート2面
- 2) 東京都、神奈川県、千葉県、埼玉県がストレートインで、残り4県で2県選抜と
- 3) 栃木、群馬、茨城、山梨各県のリーグ戦で2県選抜予定



3、当面の主な日程

- 1) 4/10(日)18:00~ 第4回委員長会議及び2010年度分会計監査
- 2) 4/17(日)15:00~ 2010年度総会 (過日お知らせしました表彰式・懇親会については、この震災で被害を受けた方々の心情を察し中止とさせていただきます。ご理解とご了解をお願い致します。なお、2010年度ご活躍をされた表彰対象者の功績につきましては、栃木県テニス協会のホームページに掲載しますので、併せてご了解をお願い致します。
なお、総会のみ15:00~ ホテルニューイタヤ(会場他に無かった為)で行いますので、理事及び事務局の方のご出席をお願いします。
- 3) 関東オープン(パテラン 男子65・70才) 県G 5/23(月)~26(木)16面、5/27(金)10面、5/28(土)5面、5/29(日)5面。予5/30(月)5面。
- 4) 第15回日韓スポーツ交流事業・成人交歓交流事業 平成23年5月19日(木)~25日(水)7日間の予定 大韓民国・仁川(インチョン)市以上



とちぎ県
テニス協会
第24回全国スポーツ・レクリエーション祭
スポレク「エコとちぎ」2011
平成23年11月5日(土)～8日(火)

TTA レポート (NO.72)

1、「東日本大震災」のお見舞い

まさに未曾有の巨大地震が2011年3月11日午後2時46分ごろ、三陸沖を震源に日本列島を襲いました。阪神大震災の約1000倍に相当するM9.0のエネルギーで激震が約5分も続いた後、最大数十メートルの津波が押し寄せ、無数の方々の命や生活が奪われました。今般の大地震の被災者へのお見舞い、ならびに不幸にもお亡くなりになりました方々に対してのお悔やみを申し上げます。

栃木県内においても、多大な被害の所もあり、被災者の方々へのお見舞いを申し上げます。阪神淡路大震災では、元の生活に近いレベルに戻るのに、3週間程、復興には3年かかったと言われています。東北地方の被災地の悲惨状況をみていますと、心が痛み、一日も早い復興を心から祈っています。加えて、原発事故の解決が即刻されることを願っております。

大震災後50日を経過しましたが、私共も節約、節電に努め、一方涙ぐましい人命救助もあり、全てに意気消沈するのではなく、やるべきことはやる気概を持ち、栃木県人として希望・勇気・元気を失わず、長期的視野に立ち、一致協力して進めて行きたいと思っております。「とちまる募金」にご協力をお願いします。

2、2010年度栃木県テニス協会総会 4月17日(日)15:00～16:50 ホテルニューイタヤ(表彰式・懇親会は中止)

2010年度事業報告および決算報告

2010年度会計監査報告

2011年TTA組織体制(案)上程

2011年度事業計画(案)及び予算(案)審議

	2010年度		2011年度	増減 h=g-e
	予算 e	決算 f	予算 g	
総収入	28,896,105	30,856,470	31,091,871	2,195,766
前年度繰越金	4,763,256	4,763,256	6,000,121	1,236,865
当該年度残金計	-499,800	1,236,865	-1,061,817	-562,017
繰越金合計	4,263,456	6,000,121	4,938,304	674,848
繰越金/総収入比率	14.8%	19.4%	15.9%	

皆様のお陰で、2010年度末で、約6M¥の繰越金までいった。各地区協会の分担金が0と出来るよう。2011年度の第1回総会では、各委員会で努力し、繰越金の上積みにも努力する。

会則の一部改訂

- (1) TTAとして、過去にも不適切な公金の使い道があり、コンプライアンスの遵守の観点から、今回、会則につき埼玉県テニス協会を参考に、改訂。10月10日(日)第1回委員長会議で詳細議論踏まえ、2010年10月23日(土)第1回理事会で改訂内容の了解を得、総会で決議を行った。
- (2) 役員 第13条3項 本会則に違反するか、又は本会の対面を傷つけた行為ありと認められた時は、理事会の決議により除名することが出来る。一度除名された者は、いかなる場合でも本協会の役員に復帰することは出来ない。

「TTAポイントランキング規程の一部改訂」宇都宮選手権のグレードアップについて

- (1) 第2回理事会で提案があり、日程的な面から今回は総会で決議とした。今後は、毎年10月頃に実施している第1回理事会で、会則改訂、規定改定及びTTA活動要望につき提案し、議論としたい。
- (2) 栃木県テニス協会公認大会のグレードは5～1の5段階となっているがグレードの定義が不明確であったため、今回を機に明確化した。

グレード5 全国大会に通じる県予選大会、および選抜選手権

グレード4 地域大会に通じる県予選大会

グレード3 上記以外の県協会主催大会

グレード2 3年以上の公認実績がある地区協会主催大会

グレード1 上記以外の地区協会主催大会

以上の定義より、2008年より公認されている宇都宮選手権はグレード1からグレード2に変更する。

3、主な日程

- 1)「スポレクエコとちぎ2011」 4/21(木)10:00～県スポレク団体説明会 13:30～スポレク県第9回実行委員会 (特命担当鈴木秀男出席)
4/28(木)14:00～宇都宮市スポレク総会

県予選は、6/4(土)井頭公園で、10数チームが参加し、団体戦で実施。他県からの出場チーム数によるが、1～8位の選抜予定。

- 2)5/16(月)10:00～3年後の2014年に「ねんりんピックとちぎ2014」の第1回準備委員会(県庁6F大2会議室 井村出席)

- 3)関東オープン(ハテナ 男子65・70才) 県G 5/23(月)～26(木)16面、5/27(金)10面、5/28(土)5面、5/29(日)5面。予5/30(月)5面。

- 4)第15回日韓スポーツ交流事業・成人交歓交流事業 平成23年5月19日(木)～25日(水)7日間の予定 大韓民国・仁川(インチョン)市

以上



TTA レポート (NO.73)

1、5/14(土)第35回 全日本都市対抗 関東予選結果 (屋板)

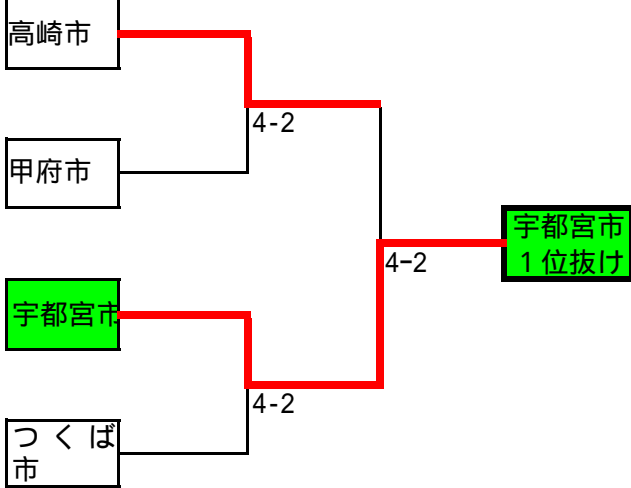

コンソレフィードインの結果

つくば市が高崎市に、4 - 1で勝ち
2位抜けとなった。

この結果関東からはストレートイン4都県と本日の2県が出場
第35回全日本都市対抗テニス大会

期日 平成23年7月 22日(金)～24日(日)
場所 岐阜県岐阜市:岐阜テニスプラザ

2、ねんりんピック2011熊本 県予選 (5/22(日)屋板)

	優勝		準優勝		3位		3位		ドロー数
男子60才	稲田貞夫	大田原	森田秀夫	野木	小坂富吉	栃木	中山茂男	宇都宮	17
	岡本美好	那須塩原	鈴木幸夫	大田原	岸本九州男	小山	後藤貢	宇都宮	
男子70才	篠田信征	足利	長谷川清	栃木					6
	小田切勝雄	小山	植竹靖夫	宇都宮					
女子60才	高澤千恵子	足利	本田美智子	壬生					5
	久保田和希子	足利	田澤照子	佐野					
各クラスの県優勝者が全国大会出場 栃木県勢の活躍を！！									28

第24回全国健康福祉祭 ねんりんピック(ねんりん熊本) 10/15(土)～17(月) 熊本市熊本県民総合運動公園テニスコート
尚、2014年には、ねんりんピックとちぎが栃木県で開催、5/16(日)第1回準備委員会が県庁で開催された。

3、スポレク第15回日韓スポーツ交流事業・成人交歓交流事業

平成23年5月19日(木)～25日(水)の7日間(日体協) 大韓民国・仁川(インチョン)市
鈴木秀男総監督含め11名が参加、日韓交流の輪を広げた。この11月には韓国から2チームが栃木県に見える。

4、関東オープン(ベテラン 65才 70才 S/D)が栃木県総合グラウンドで実施

種目	参加人数	優勝	準優勝	種目	参加人数	優勝	準優勝
65才S	85名	内藤 義雄	野村 忍	70才S	82名	恩智 宗和	高橋 龍夫
65才D	32組	桐原 清徳	小篠 輝章	70才D	35組	片岡 紀二	生川 芳久
		田口 正樹	水田 浩			伊藤 春生	前田 忠昭

約300名が参加し、トップレベルの栃木の地で展開！！ 目の当たりに見て、大いに刺激を受けた！！
来年も栃木県で関東オープン実施、参加人数で、種目変更もありうる。

5、がんばろう日本！チャリティクリニック

この度の東日本大震災に遭われた皆様、心よりお見舞い申し上げます。栃木県にてメーカー合同クリニックを開催する事になりましたので、ご案内いたします。TTAのHPにも掲載。

主催 栃木県テニス協会
協力 テニスメーカー会
日程 2011年7月3日(日)
会場 栃木県総合運動公園
時間 13時～16時
参加費 100円～1000円【チャリティ募金とさせていただきます】
クリニック当日支払いになります。

内容
1. プロ選手によるクリニック
2. エキシビジョンマッチ&チャレンジマッチ
3. メーカー合同試合
4. チャリティターゲットテニス
5. チャリティ販売
6. オークション



TTA レポート (NO.74)

1、スポレクエコとちぎ2011 県予選会---6/4(土)井頭で、27チームが参加し熱戦が繰り広げられた

まずベスト4を決め、フィードバックセッション(本戦QF敗者等含む)でベスト8、その後9~12位は監督抽選(不在の時、理事長代行)13~16位は理事長による抽選で順位を決めた。

優勝	うさぎちゃん	9位	はだしのゼニさんず
準優勝	サンテニス	10位	Cats
3位	くまさんチーム	11位	足利学校
4位	Winners	12位	ファミリーズ
5位	オールスターズ	13位	Team '60
6位	アジャファイティン!	14位	Team Unity
7位	ウィンディ	15位	栃木銀行
8位	さくら	16位	チーム・ますます良くなる

全国大会内容(スポレクエコとちぎ2011)
 期日 平成23年11月6日(日)・7日(月)

11月6日(日)	11月7日(月)
開始式 予選リーグ	決勝トーナメント 表彰式

 会場 栃木県総合運動公園テニス場 コート/屋外:(砂入り人工芝16面)
 参加チームは、各都道府県1チーム、韓国代表2チーム、栃木県4チームとする。
 ただし、不参加のチームがあれば、栃木県から補充することができる。
 チーム編成は、監督(兼選手可)+年齢別男女混合ダブルス3組+交代員(1組)
 試合順序は、50歳以上、40歳以上、30歳以上とするが、
 2試合以上を同時に行うこともある

- 1)7/8(金)各都県からの申込締切
- 2)7/29(金)各都県からの変更・追加申請締切
- 3)上記踏まえ、栃木県参加チーム数の決定
- 4)8/2(火)13:00~全国大会組合せ抽選会

2、がんばろう日本!チャリティクリニック---7月3日(日)午後13時~16時 ダンロップ大会時に実施

主催 栃木県テニス協会
 協力 テニスメーカー会 12社 (幹事メーカー:GOSEN)
 7/3の担当の方は、TOA佐藤・ダンロップ熊本・ヨネックス坂寄・HTM牧・グローブライト高津・ミノ鶴田、幹事GOSEN大島の7名の方でした。
 会場 栃木県総合運動公園テニスコート5面使用(NO6-10)
 内容 90分間プロ クリニック(試打会を交えて)
 30分間プロ エキジビションマッチ(ミックダブルススポレク地元選手数名参加)
 60分間プロ チャレンジマッチ+ターゲットテニス(球出ストロークによる的当て)
 スタッフ DUNLOP 加藤 季温 プロ
 H T M 占部 奈美 プロ
 GOSEN 宮内 美澄 プロ 各社から1名 計7名 + TTAから4名 (担当:GOSEN 大島)
 参加費 100円~1000円【チャリティ募金とさせていただきます】 クリニック当日支払いになります。
チャリティ募金 100名の参加で、募金は、50,567円で、皆様のご支援有難うございました。全額日本赤十字社に寄付させていただきます。

3、日本マスターズ県予選

- 1)6/26(日)屋板運動場で、9:00~9:20練習後、9:30~15:30 で熱戦が繰り広げられた。
- 2)全国大会 日本スポ・ツマスターズは石川県での開催になります。
 *各種目の優勝者は栃木県の代表として全国大会に出場していただきます。
 *9/17(土)~20(火) 石川県能美市辰口丘陵公園テニスコート

左記の他に補欠でJTAに申請

男子35才S	佐藤政大	サトウGTC
女子40才S	菊池千絵	C-SPIRIT
男子45才D	鈴木秀男	県庁テニスクラブ
	渡邊隆典	RIZU
女子40才D	吉田幸子	ZINGY.T.T
	菱沼礼子	ZINGY.T.T

増田英倫	Bloom!
------	--------

去田稔	ラヴ・オール
田沼正芳	ローズTG
藤田元	みはらレディース
滝川君代	クールライフスポーツ



TTA レポート (NO.75)

1、スポレクエコとちぎ2011 全国大会に栃木県から11チーム参加---県予選会<6/4(土)井頭で、27チームが参加し熱戦>

優勝	うさぎちゃん	9位	はだしのゼニさんず
準優勝	サンテニス	10位	Cats
3位	くまさんチーム	11位	足利学校
4位	Winners	12位	ファミリーズ(補欠)
5位	オールスターズ		
6位	アジャファイティン!		
7位	ウィンディ		
8位	さくら		

全国大会内容(スポレクエコとちぎ2011)	
期日 平成23年11月6日(日)・7日(月)	
11月6日(日)	11月7日(月)
開始式 予選リーグ	決勝トーナメント 表彰式
会場 栃木県総合運動公園テニス場 コート/屋外:(砂入り人工芝16面)	
参加チームは、各都道府県1チーム、韓国代表2チーム、栃木県4チームとする。	
ただし、不参加のチームがあれば、栃木県から補充することができる。	
チーム編成は、監督(兼選手可)+年齢別男女混合ダブルス3組+交代員(1組)	
試合順序は、50歳以上、40歳以上、30歳以上とするが、2試合以上を同時に行うこともある	

- 1)7/8(金)各都県からの申込締切
- 2)7/29(金)各都県からの変更・追加申請締切
- 3)上記踏まえ、栃木県参加チーム数の決定(11チーム)
- 4)8/2(火)13:00~全国大会組合せ抽選会

2、H23年度国体監督・コーチ研修会(栃木県体育協会主催) 7/5(火)

1、川本和久 福島大学教授(福島大学陸上部副部長、トップアスリート養成のカリスマコーチ)

2、主な内容

- 1)ヤル気---答えは選手本人に考えさせる、個を磨く。人との競争でなく、自分と競争する。
- 2)チームの品格=人間教育
 躰の3原則 挨拶(ハキハキ) ハイという返事 後片付けをきちんと
- 3)悩みがあれば聞く耳を持つ、ほめることの大切さ---耳は二つ、口は一つ
- 4)3ヶ月で細胞は生まれ変わる---1.5ヶ月で食べるものを変えていく。食べて次のエネルギーに
- 5)目標設定を明確に、夢と希望が次の活力に。まず自己実現、勝った負けたは自己責任の気概を。

3、国体関東ブロック予選(8/20~21 茨城県 鹿島ハイツスポーツプラザテニスコート) 山口国体に出場に、ご声援を！！

都県	監督	選手	都県	監督	選手
埼玉	湯原 雅人	1 湯原 雅人	栃木	山口 尚吾	1 山口 尚吾
		2 大城 光			2 青木 亮
群馬	榎原 祐樹	1 光山 高史	茨城	平岡 伸雄	1 平岡 伸雄
		2 榎原 祐樹			2 細貝 龍彦
山梨	保坂 充彦	1 保坂 充彦	千葉	落合 優次	1 落合 優次
		2 遠藤 賢			2 星野 武蔵
神奈川	田川 翔太	1 田川 翔太	東京	久松 亮太	1 久松 亮太
		2 只木 信彰			2 鈴木 大介

8月20日(土) (男子 1日目)

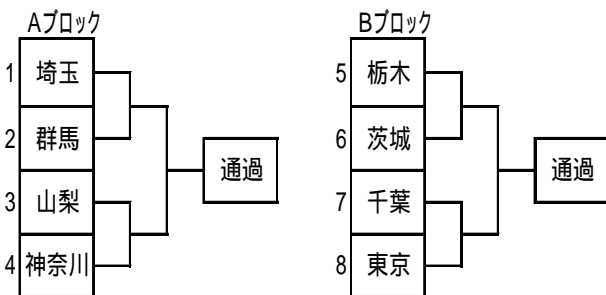

都県	監督	選手	都県	監督	選手
東京	大竹 志歩	1 大竹 志歩	埼玉	関 真由美	1 多田 奈央
		2 難波 沙樹			2 関 真由美
栃木	松重 貴子	1 松重 貴子	茨城	寺田 美邑	1 細貝 詩織
		2 齊藤 美幸			2 寺田 美邑
山梨	奥田 なる美	1 奥田 なる美	群馬	松田 実季	1 松田 実季
		2 下道 愛理紗			2 綱谷 昌栄
神奈川	梅田 さやか	1 梅田 さやか	千葉	涌井 真那	1 涌井 真那
		2 福井 恵実			2 磯貝 綾子

8月20日(土) (女子 1日目)

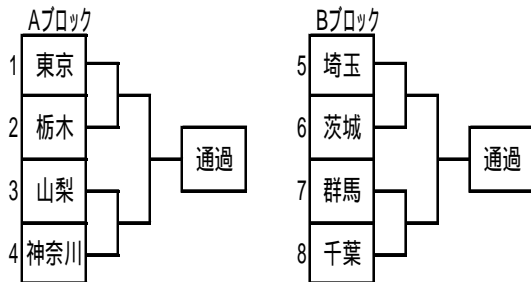

4、全日本都市対抗(7/22~ 岐阜市)

- 1)宇都宮市は、一回戦で惜しくも敗退。コンソレで、二回戦で敗退
- 2)関東からは、7チームが出場。H24年度は、推薦3(埼玉、千葉、東京) + 前年優勝(横浜) + 関プロ(栃木・山梨・茨城・群馬・神奈川)の2/5で予選、会場は山梨県で予定。
以上



TTA レポート (NO.76)

1、国体関東ブロック予選(8/20~21 茨城県 鹿島ハイツスポーツプラザテニスコート) 山口国体に成年男子出場、ご声援を！！
 下記は男子の詳細結果です、ご参考にして下さい。女子は、栃木県と茨城県が残念ながら不通過でした。

8月20日(土) (1日目)

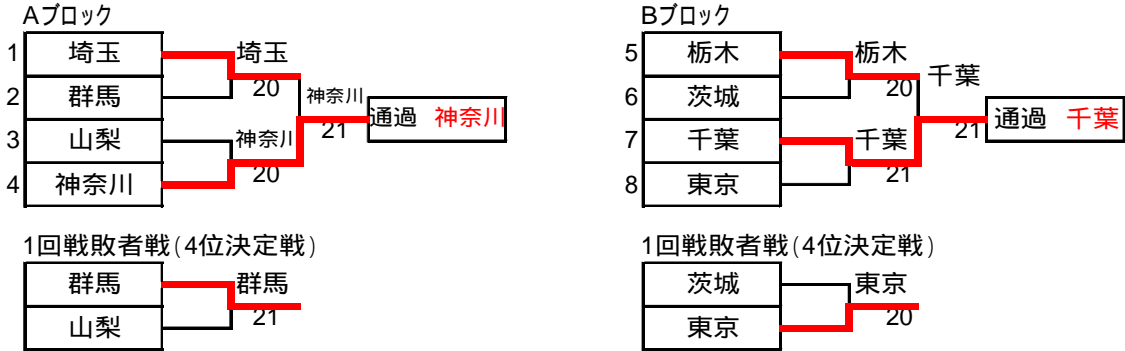

1回戦敗者戦の勝者と対戦した1回戦の勝者は、ブロック2位決定戦 通過 埼玉

1回戦敗者戦の勝者と対戦した1回戦の勝者が2回戦でも勝者(ブロック1位)となった場合は、そのブロックの反対サイドの1回戦勝者とブロック2~3位決定戦を行う(2日目)

8月21日(日) (2日目)

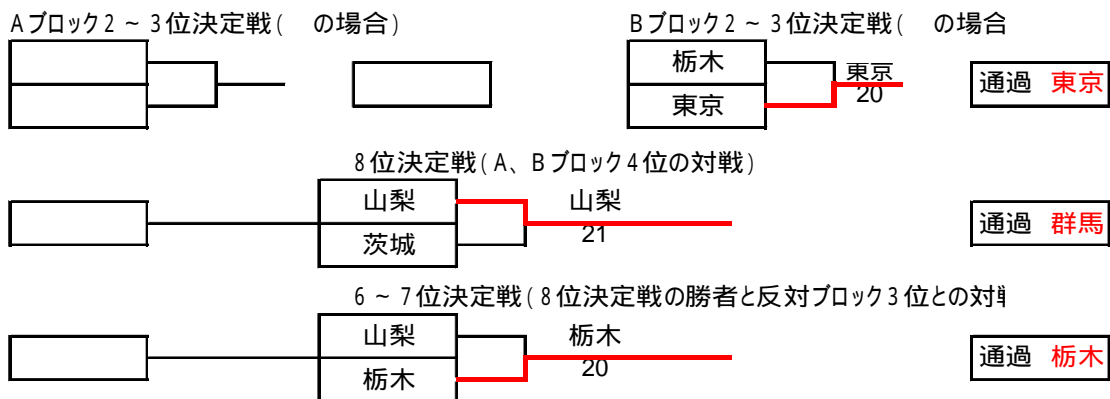

2、2011関東オープン8/3(水)反省会実施

1)未曾有の大震災もあり、本年の参加者減となった

	枠数	エントリー数	枠外数
男子S	712	605	-107
女子S	432	325	-107
男子D	304	235	-69
女子D	368	274	-94
合計	1,816	1,439	-377

昨年は1609名で、-170名となった。

2)反省会の主な内容

反倫理行為に基づくサスペンション---男子26名、女子11名

ルールブックに基づきルール違反しているなら、RUはフットフォールトも含め、毅然とした指摘、指導要。

レフェリーも巡回のこと。

各会場で札付きの方が何名がいるが、自己反省ないなら引継ぎの徹底

栃木県の来年度のコート調整会議は、11/末 硬式内調整、12/18(日)ソフトテニスとの調整会議を行います。

それまでにKTAベテラン委員会の設定をお願いします。

今年は、5/9(月)関東オープンのドロー会議でしたが、来年も同時期と思いますが、仮ドローは、

会場準備(スコアボード用)もあるので、早く会場毎にデータをいただきたい。

トレットブレイク、ボールのセット交換、プレマッチ、スコアボードの表示等は、KTAベテラン委員会で徹底。

以上



11/5(土)13:00～14:00	総合開会式(県G 陸上)
8(火)13:00～14:00	総合閉会式(県総合文化センター)
11/5(土)16:00～	テニス代表者会議
18:00～	宇都宮市歓迎レブション
6(日)7:40～8:05	テニス開始式
8:15～	予選リーグ戦
18:00～	TTAの韓国選手団の歓迎レブション
7(月)9:00～	決勝トーナメント
16:00～	表彰式

1、9/14(水)15:30～ KTA常務理事会

- (1)2012年度関東オープン 一般の更なる参加増を ベテラン---JTAのベテランJOPの見直し(12.4.1付) 会場確保の問題(小田原、白子)---第83回(10年)全74面 第84回(11年)90面 第85回(12年)74+ 面
- (2)9/9(金)第2回国体委員会
 - 1)今年の国体から少年男女の監督は、有資格者でなければならない、他競技に先駆けてテニスは今年から実施する。
 - 2)2011年山口県 岩国・周南会場。BP(ボールパ・ソ)は各コート一人、SP(スコアパ・ソ)はベテランのテニス愛好家。夜間照明21時迄。
 - 3)来年は岐阜、2013年(H25年)東京都 世田谷区立大蔵運動場12面+第2運動場6～8面+駒沢オリンピック公園8面
 - 4)国体・都市対抗参加枠の見直し---2年毎に見直し予定

参考「JTAのベテランJOPの規程見直し」

- 1)H22.9.1付で見直しがあったが、A～D大会のドロー数による逆転現象、地方大会の公平性、整合性のある配点
- 2)H24.4.1付でJTAで見直し作業中、10/28 JTA全国ベテラン委員会で議論
- 3)主な内容

現行	A	B1	B2	C1	C2	D1	D2	7グレード 10%
	1,000	800	450	405	365	330	295	
改訂案	A	B		C		D		4グレード 18%
	1,000	754		619		507		

ドロー数65以上は一部の大会のみ、現行6クラスを、a～eの5クラスにする

現行	a(65以上) : f(3,4) = 100:24
改訂案	a(33以上) : e(3,4) = 100:71

今後予選配点の見直し

- (3)関東ベテランミックス大会 11/29(火)～12/1(木) 100才～140才 5種自 新座ロ-ンテニスクラブ 多くの参加を!
- (4)中体連の加盟 東京・埼玉・山梨は加盟。神奈川・千葉・栃木・茨城で努力を!
- (5)JTA公益法人化---分担金と還付金の問題
- (6)9/17～18 楽天からの寄贈の普及用レッドボールの発送、各都県で活用と実施報告
- (7)次回KTA常務理事会 11/16(水)14:00～

2、県民スポーツ大会 詳細は、TTAのHPで確認下さい。

10月23日(日)	市対抗	受付 8時15分～30分 監督会議 8時30分 競技開始 8時45分	県総合運動公園テニスコート
	町対抗	受付 9時15分～30分 監督会議 9時30分 競技開始 9時45分(予定)	

【市対抗の部】 期日・会場 : 10/23 県総合運動公園テニスコート

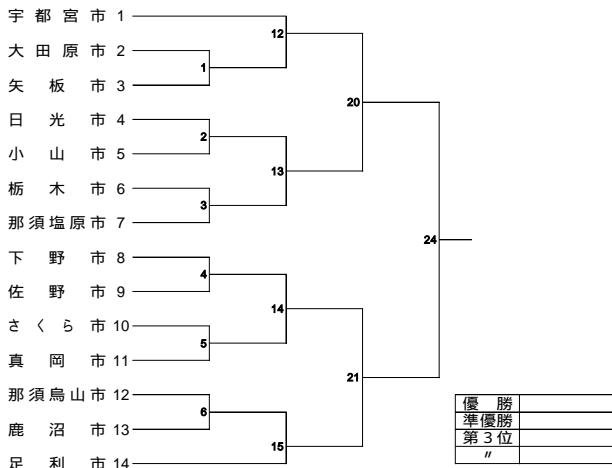

昨年度優勝の宇都宮市が1、準優勝の足利市が14に入る。

【町対抗の部】 期日・会場 : 10/23 県総合運動公園テニスコート

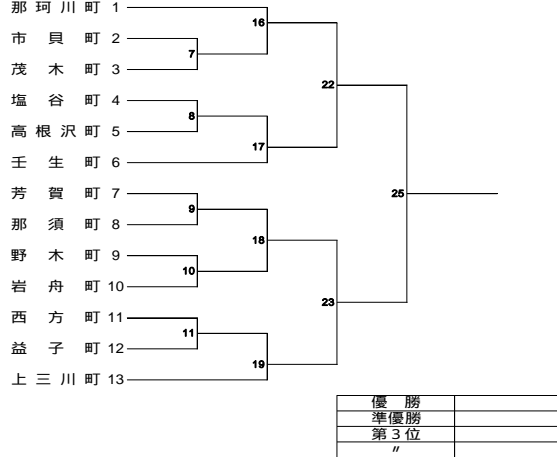

昨年度優勝の那珂川町が1、準優勝の上三川町が13に入る。

3、9/23(金)テニスの日 9/28(水)第2回栃木宇都宮オープン(賞金大会)予選・本戦

ハット感動する一言 今は先が見えない世の中、不測事態に即応要の時代。コンサルタト(教えを請う)時代 コーチング(教えや解を待つ)だけでなく、一人一人が知恵や工夫を自ら考え、気付く)時代へ



11/5(土)13:00~14:00	総合開会式(県G 陸上)
8(火)13:00~14:00	総合閉会式(県総合文化センター)
11/5(土)16:00~	テニス代表者会議
18:00~	宇都宮市歓迎レブション
6(日)7:40~8:05	テニス開始式
8:15~	予選リーグ戦
18:00~	TTAの韓国選手団の歓迎レブション
7(月)9:00~	決勝トーナメント
16:00~	表彰式

全国大会内容(スポレクエコとちぎ2011)		
期日	平成23年11月6日(日)・7日(月)	
	11月6日(日)	11月7日(月)
開始式	予選リーグ	決勝トーナメント 表彰式
会場	栃木県総合運動公園テニス場 コート/屋外(砂入り人工芝16面)	
参加チームは、	各都道府県1チーム、韓国代表2チーム、栃木県4チームとする。	
	ただし、不参加のチームがあれば、栃木県から補充することができる。	
チーム編成は、	監督(兼選手可)+年齢別男女混合ダブルス3組+交代員(1組)	
試合順序は、	30歳以上、40歳以上、30歳以上とするが、	
	1試合以上を同時に行うこともある	

スポレクエコとちぎ2011を終えて御礼

11/4~8 テニスも無事選手の皆様のご協力のお陰で終了することが出来、誠に有難うございました。

1、11/6(日)

初日も雨模様でしたが、6:00 委員全員集合、準備 6:45~7:30 練習 7:45~8:03 テニス開始式
8:15~15:00 予選リーグ戦完了

一日目の終了後に、交流戦を予定し、多数の申込があったが、どしゃ降りの雨となって中止としました。

2、11/7(月) 朝4:00は土砂降りの雨でした。しかしカラッと晴れて来ました。

7:00 委員全員集合、準備 8:00~8:55 練習 9:00~14:30決勝トーナメント完了

14:45~ 佐賀県選手が帰りの飛行機の関係で、早めに表彰式

15:00~15:25 表彰式

3、選手の皆さん、韓国選手団の皆さん、通訳の方、韓国班員の方々、運営委員、審判、総務委員、市の関係者の皆様のお陰で大会を終えることが出来ました。本当に有難うございました。

4、好きなテニスで、今後とも交流の輪を広げて下さい。 また会う日まで。ト マンナヨ

決勝トーナメント結果 詳細は、HPを参照下さい。

第 1 位グループ

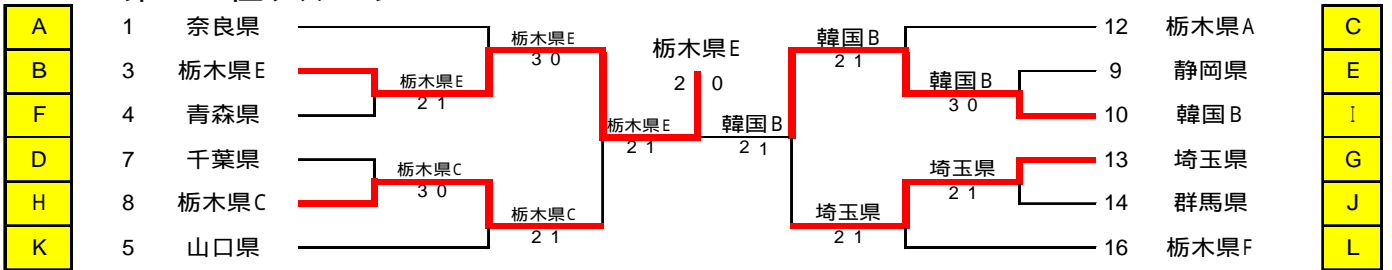

第 2 位グループ

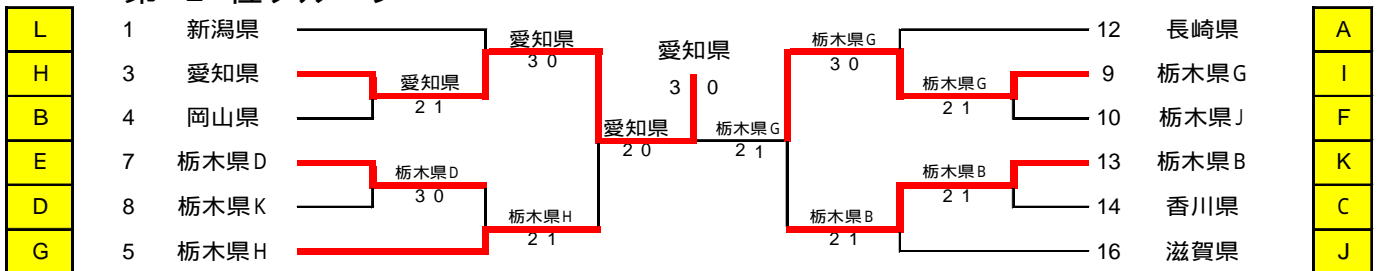

第 3 位グループ

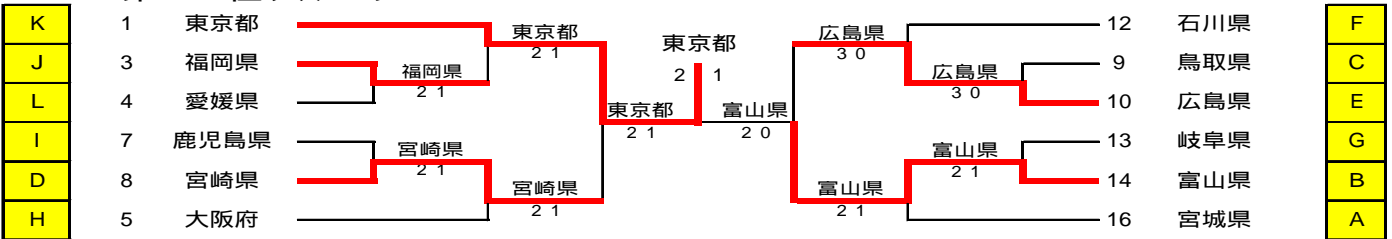

第 4 位グループ

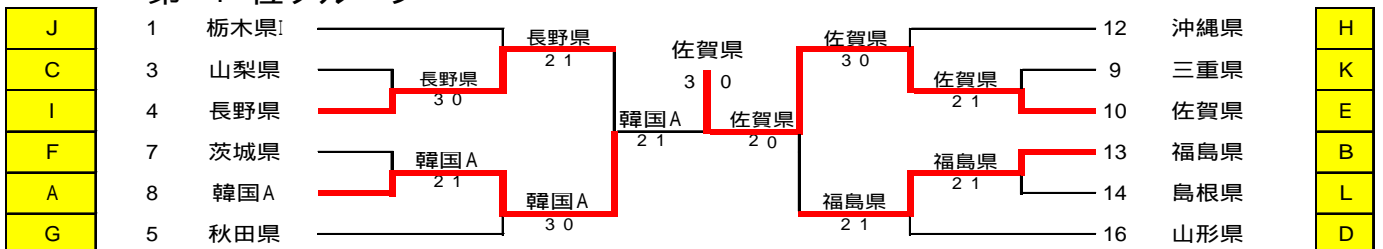



とちぎ 栃木で
スポレク エコ大会
第24回全国スポーツ・レクリエーション大会
スポレク エコ大会 2011
平成23年11月5日(金)～8日(日)

全国大会内容(スポレク エコとちぎ2011)

期 日	平成23年11月6日(日)・7日(月)	
	11月6日(日)	11月7日(月)
開始式	予選リーグ	決勝トーナメント 表彰式
会 場	栃木県総合運動公園テニスコート/屋外:(砂入り人工芝16面)	
参加チームは、	各都道府県1チーム、韓国代表2チーム、栃木県4チームとする。 ただし、不参加のチームがあれば、栃木県 から補充することができる。	
チーム編成は、	監督(兼選手可)+年齢別男女混合ダブルス3組+交代員(1組)	
試合順序は、	50歳以上、40歳以上、30歳以上とするが、 2試合以上を同時に行うこともある。	

1、スポレクエコとちぎ2011を終えて御礼

11/4～8 テニスも無事選手の皆様のご協力のお陰で終了することが出来、誠に有難うございました。

1) 11/6(日)

初日も雨模様でしたが、6:00 委員全員集合、準備 6:45～7:30 練習 7:45～8:03 テニス開始式
8:15～15:00 予選リーグ戦完了

一日目の終了後に、交流戦を予定し、多数の申込があったが、どしゃ降りの雨となって中止としました。

2) 11/7(月) 朝4:00は土砂降りの雨でした。しかしカラッと晴れて来ました。

7:00 委員全員集合、準備 8:00～8:55 練習 9:00～14:30決勝トーナメント完了

14:45～ 佐賀県選手が帰りの飛行機の関係で、早めに表彰式

15:00～15:25 表彰式

3) 選手の皆さん、韓国選手団の皆さん、通訳の方、韓国班員の方々、運営委員、審判、総務委員、市の関係者の皆様のお陰で大会を終えることが出来ました。本当に有難うございました。

4) 好きなテニスで、今後とも交流の輪を広げて下さい。 また会う日まで。ト マンナヨ

5) 最終報告書の纏めが、県・市で行われています。作成完了したら、ご高覧下さい。

6) 尚、栃木県では、今後とも健康と友好を軸に、スポレク(団体戦)を来年以降も継続したいと思います。

沖縄県、千葉県、隔年で韓国等も参加したいとの意向有り。

決勝トーナメント結果 詳細は、HPを参照下さい。

ご参考

1、先日のスポレク時、千葉代表の「千葉ふさのくに」の乾春吉監督(千葉県テニス協会 常務理事 スポレクとクラブ対抗の担当委員長)と話した時、「是非クラブ対抗戦を栃木県代表をまず実施したい。一回目は千葉県で如何ですか」と。

2、KTAでは検討に入ったが時間かかるかも。ただ、11/16(水)14:30～KTA常務理事会で、千葉県テニス協会 南野理事長から「是非やりたい。今年は千葉県にお越し下さい」と話がありました。

3、関東大会は時間かかるので、まず千葉県対栃木県で前哨戦を実施したらと思う。

2、KTA常務理事会 11/16(水)14:30～16:00

1)出席者 岩淵副会長、長岡理事長+KTA各委員長+各都県理事長(KTA常務理事)、豊田事務局 計18名

2)内容

第10回関東ハテラスミックス大会 128枠に91ハア参加(昨年96ハア)、11/28～30。埼玉が運営手伝い。全国レベルの大会は無理か 関東オープン

・10/28 JTA全国ハテラス委員会 H24.4.1～再改訂 33ドロ-で、今年は無理して65ドロ-以上を作った

・全日本グラスコート選手権 来年は、Cで九州で実施

・今年5M¥の予定が、3,3M¥の余剰金。来年は75面程確保(有明・大宮・栃木各16面+昭和の森19面+小田原等)

・関東ジュニア インターハイのあおりで日程変更 7/14～16 白子の地元商工会と連携

12/中旬 JTA法人化---分担金と還付金の問題、3年間の助成金の問題、地域協会へ説明会

特に還付金は11M¥の半分か、仕事だけ、各都県にならないよう提起

各委員会

・JTAジュニア委員会 強化指針、JPシステムの問題、伝達合宿

・12/10～11 ダンロップ関東決勝大会 12/10に常務理事懇談会

・ジュニア委員会 KTA杯(17才 32ドロ-を64へ) ジュニア全日本室内(11/24～27)JOCカップ(ビーズドーム)

・国体(山口) 関東枠6枠+

3)次回KTA常務理事会 1/25(水)14:00～予定

3、来年度のコート調整会議

1) 11/25(金)締切で、硬式内の各委員会の日程案を、特命担当(鈴木)秀 氏に提出

2) 12/3(土)18:00～ 硬式内調整会議

3) その後、以上踏まえて、12/23(金)10:00～15:00、県G会議室で、ソフトテニス連盟との調整会議

4) 2012年初めから、以上を踏まえて県、各市との調整後、各利用コートの管理者との調整・確認会議です

以上

TTA レポート (NO.80)

謹賀新年 皆様方には、昨年中は大変お世話になり誠に有難うございました。昨年3/11の未曾有の大震災で被災された皆様に関心をお見舞い申し上げます。厳しい経済情勢が続いていますが、一日も早い復旧、復興と共に、皆様のご健康を心よりお祈り申し上げます。「スポレクエコとちぎ2011」も皆様のご協力で成功裡に終わることが出来ました。2011年度も、あと3ヶ月となりました。次代を担うジュニアから、ベテランにいたる各種施策を実践し、即行動に移し、皆様方と共に、より良い協会運営に努力していきたく思います。何卒宜しくご指導、ご協力、ご鞭撻の程お願い申し上げます。



1、TTAの動き

1.1 12/23(金)10:00~15:00 ソフトテニス連盟との来年度のコート調整会議

- (1) 12/23(土)TTA内の調整会議後、それを踏まえて、ソフトテニス連盟と調整会議を行います。
- (2) 2011/1~県及び各市との調整を行います。
- (3) 2012年度の日程の中で、スポレクにつき概要をご承知置き願いたいと思います。

皆様からも是非継続して実施して欲しいとの要望もあり下記の内容で検討中です。

第24回 全国スポーツ・レクリエーション祭「スポレクエコとちぎ2011」記念 栃木県スポレクミックス大会(団体戦) 健康と友好とレクとしての大会(8組~16組予定)

ミックスダブルスの3ポイントの団体戦 男女55歳以上 男女45歳以上 男女35歳以上

他県又は韓国等で参加希望あれば受け入れる。

2012年6月2日(土) 予備日 6月9日(土) 会場は調整中



1.2 12/10(土)~11(日) 2011ダンロップ関東決勝大会(鈴木選手談)

12月10・11日と2日間東京昭和の森テニスコートで開催のダンロップ関東大会に参加してきました。

その結果報告をさせていただきます。

1. 一般男子A 佐藤・黒田組 優勝
2. 一般男子B 笠倉・田沼組 6位
3. 一般女子 武井・赤崎組 8位
4. 男子ベテラン鈴木・渡邊組 3位
5. 団体総合 4位

以上が今大会の結果になります。2日間共快晴の中での試合でした。

B級の笠倉・田沼組も順位決定で大接戦での敗退でした。この試合に勝っていたら団体3位となっていましたので、とても残念でした。

女子は大学受験のため練習不足での参加でした。全敗となり仕方のない結果でした。

その中で佐藤・黒田の安定した戦いは素晴らしかったです。私達も3位決定戦でタイブレークの末2ポイント差での勝利でした。

また来年も出場出来る様に頑張っています。

1.3 2011年度 第4回(仮)スポーツデポ クラブカップ 栃木県クラブ対抗テニス大会(詳細はTTAのHP参照)

(1) 期日 2012年3月18日(日) 予備日 3月24日(土) 会場 那須野が原テニスコート(砂入り人工芝)

(2) 使用球 ウィルソン 参加料 男女共:15,000円/チーム 申込締切:2012年2月17日(金)必着

(3) チーム編成 男女共:各登録選手7名以内
男女共2ダブルス,1シングルの対抗戦(3ポイント)

男女共に単複の重複出場は不可。

試合順序は全てD2, D1, S1

<予選リーグ>

・12チームをA,B,Cの3ブロックに分け、各ブロック(4チーム)でラウンドロビンを行なう。

・(県北・県央・県南地区が原則均一になるように抽選を行う) ・6ゲームプロセットマッチ(6-6タイブレーク)、セミアドバンテージ方式 ・チームの勝敗が決まっても3ポイント目の試合を行う(ブロック順位決定のため)

<本選トーナメント>

・各ブロックの1位及び2位の計6チームで本選トーナメントを行う。

・8ゲームプロセットマッチ(8-8タイブレーク)、セミアドバンテージ方式

(4) 千葉県との交流試合 上位2チームに、千葉県代表との交流戦に推薦します。参加料は、TTAより補助します。

開催日: 2012年3月31日(土) 荒天中止

場所: 千葉県立柏の葉公園テニスコート<砂入り人工芝4面> 住所: 千葉県柏市柏の葉4-1

・KTA(関東テニス協会)で、クラブ対抗の関東大会を検討中です。千葉県との交流試合(スポレクエコとちぎ2011大会時に双方で話し合い)を機に拡大すればと祈念しています。

以上

TTA レポート (NO.81)

1、TTAの動き

1.1 1/9(月)ジュニア一貫指導「11才以下体力測定と強化指定選手選考会」

(1)井村挨拶

- 1)寒い中ご苦労様です。19名の方が参加、父兄の方もご苦労様です。運営委員の方もご苦労様です。
 - 2)次代をジュニアの発掘・普及・育成・強化の10ヶ年計画の半ばとなります。栃木県から錦織選手のような選手を出せるよう頑張ってください。
 - 3)約15項目の基礎体力の評価と共に、フィジカル面・メンタル面を強化下さい。
 - 4)未だ若い、テニスは勿論ですが、大いにスポーツに親しんで下さい。
- (2) 腕立て伏せ 上体起し 立ち幅跳び 5方向走 6角ジャンプ 往復走 シャトルスタミナ
ボール投げ 長座体前屈 リズム体操 ストローク、サーブ、ボレー 等の基礎体力+身体能力・技術
につき測定し、結果は、各指導クラブに今後のためにも連絡する。

1.2 第17回栃木県実業団対抗秋季テニスリーグ 2011年7月2日(土)～12月10日(土)12/10(土)～11(日)

男子第1～4位決定リーグ

	栃木県庁A	本田技術研究所A	ホンダEG-A	足利銀行A	勝敗	ポイント	取得ゲーム率	順位
栃木県庁A	-	-0	-0	-0	3-0	9		1
本田技術研究所A	0-3	-	-0	-1	2-1	5		2
ホンダEG-A	0-3	0-3	-	-0	1-2	3		3
足利銀行A	0-3	1-2	0-3	-	0-3	1		4

男子第5～8位決定リーグ

	コマツA	東芝那須A	シャープA	花王A	勝敗	ポイント	取得ゲーム率	順位
コマツA	-	1-2	-1	-1	2-1	5		6
東芝那須A	-1	-	-1	-1	3-0	6		5
シャープA	1-2	1-2	-	1-2	0-3	3		8
花王A	1-2	1-2	-1	-	1-2	4		7

県央第1-2部入替戦(12/4開催)

第1部第6位

本田技研C

3 VS 2

第2部第2位

宇都宮市役所A

県央第2-3部入替戦(11/20開催)

第2部第6位

栃木県庁C

0 VS 5

第3部第2位

ホンダエンジニアB

県央第3-4部入替戦(11/20開催)

第3部第6位

古河日光

4 VS 1

第4部第2位

栃木県庁D

県央第4-5部入替戦(11/20開催)

第4部第6位

宇都宮市役所B

2 VS 3

第5部第2位

足利銀行B

女子第1～3位決定リーグ

	栃木県教職員	KDDI	本田技術研究所	勝敗	ポイント	順位
栃木県教職員	-	-0	-1	2-0	5	1
KDDI	0-3	-	-1	1-1	2	2
本田技術研究所	1-2	1-2	-	0-2	2	3

<男子優勝>



<女子優勝>



2012年度の春季リーグ戦に向け、大いに練習に励み、栃木県ここに有り!!
頑張ってください。

2、当面の日程

- 1)12/23(金)ソフトテニス連盟とのコート調整会議後、1/19(木)栃木市
2/2(木)小山市 2/5(日)井頭公園 2/7(火)県G 2/8(水)宇都宮市
等にて、団体利用の決定会議が行われる。
- 2)TTA予実算日程 1/20(金) - 2/10(金)
- 3)3/4(日)10- 県実業団 JTA福井烈氏によるテニスクリニック
18- TTA第2回委員長会議
- 4)3/11(日)第3回一貫指導推進会議
- 5)3/18(日)第2回理事会 4/15(日)15:00～19:00 TTA2011年度総会

以上

TTA レポート (NO.82)

1、TTAの動き

1.1 2012年度大会日程

(1)コート調整会議 1/19(木)栃木市 2/2(木)小山市 2/5(日)井頭公園 2/7(火)県G 2/8(水)宇都宮市
を踏まえ、ベテラン委員会の場合、県春季ベテランSDの募集が始まっています。各委員会もまもなくHP掲載します。

2012年度 TTAベテラン委員会 事業計画

[温暖化防止 チャレンジ25%]

TTAとして、「自分のゴミ+One運動+エコキャップ」を実施します。

自分のゴミと周りに落ちているゴミの持ち帰り運動の推進



NO	開催日時	大会名	会場	種目	締切	HP掲載	シード会議	ドロ-会議
1	4月7(土) (予備日)4月14日(土)	第8回栃木県春季ベテランテニス選手権 (E2) ダブルス	屋板運動場 (予)屋板運動場	男子35~75歳 女子40~70歳	3/6(火)	2/1(水)	3/21(水)	3/26(月)
2	4月29日(日) (予備日)6月3日(日)	第8回栃木県春季ベテランテニス選手権 (E2) シングルス	屋板運動場 (予)清原中央公園(一般も)	男子35~75歳 女子40~70歳	3/29(木)	2/24(金)	4/13(金)	4/18(水)
3	5月20(日) (予備日)6月1日(金)	ねんりんピック県予選	清原中央公園(4面) (予)屋板運動場	男子60/70歳D 女子60歳D	4/23(月)	3/16(金)	5/2(水)	5/7(月)
4	6月2日(土) (予備日)6月9日(土)	スポレクミックス大会(団体戦) (スポレクエコとちぎ2011記念)	井頭公園 (予)井頭公園	35/45/55歳以上ミックスD 団体戦	5/8(火)	3/2(金)	5/16(水)	5/21(月)
5	6月16日(土) (予備日)7月7日(土)	マスターズテニス大会 県予選	栃木市運動公園 (予)栃木市運動公園	男子35S 45D 女子40S 40D	5/17(木)	4/16(月)	5/28(月)	6/1(金)
6	9月8日(土)男子 9月9日(日)女子 (予備日)9月22日(土)	下野新聞社杯 栃木県秋季ベテラン オープンテニス選手権(F)シングルス	栃木県総合運動公園 (予)清原中央公園	男子35~75歳以上 女子40~70歳以上	8/7(火)	6/6(水)	8/24(金)	8/28(火)
7	10月6日(土) (予備日)10月27日(土)	下野新聞社杯 栃木県秋季ベテラン オープンテニス選手権(F)ダブルス	井頭公園(10面) (予)清原中央公園(一般も)	男子35~76歳以上 女子40~70歳以上	9/6(木)	7/6(金)	9/21(金)	9/26(水)
8	10月28日(日)	県民スポーツフェスティバル	栃木県総合運動公園	団体戦	県で一括	8/24(金)	-	9/20(木)
9	11月10日(土) (予備日)12月16日(日)	第8回県冬季ベテラン選手権大会 シングルス	栃木市運動公園 (予)栃木県総合運動公園(一般も)	男子35~75歳以上 女子40~70歳以上	10/11(木)	9/7(金)	10/22(月)	10/26(金)
10	2013年1月26日(土) (予備日)2013年2月2日(土)	第8回県冬季ベテラン選手権大会 ダブルス	屋板運動場 (予)栃木県総合運動公園(一般も)	男子35~75歳以上 女子40~70歳以上	12/11(火)	11/2(金)	12/19(水)	12/24(月)

[全国] * 第25回全国健康福祉祭 ねんりんピック 10/13(土)~16(火)宮城・仙台(26回高知 27回栃木 28回山口 29回長崎)

* 日本スポーツマスターズ 2012 高知大会 10/20(土)~23(火)高知市春野総合運動公園

ダブルス多くの
参加を!!

(2012年度変更の主な点)

- 参加者数の増対策(特にダブルス)弘報活動等に努め、多数の参加者を!! 試合方法の見直し(全て8ゲーム・ミスレットマッチ、SIはノード・Dはセミアド)
- 関東オープン(ベテラン) 県G 5/21(月)~5/28(月)、地元で2011年と2012年実施。
- 下野新聞社杯 栃木県秋季ベテランテニス選手権---08年からオープン大会、5日程は、9月8日(土)男子 9月9日(日)女子で実施。
- 「スポレク」エコとちぎ「2011」記念で、2012年から「スポレクミックス大会(団体戦)」で実施。

1.2 2/20(月)11:15~スポレク氏宇都宮市総会 13:30~ねんりんピック会議 2/21(火)13:30~スポレク県総会

(1)スポレク関係 1)昨年の「スポレクエコとちぎ2011」の総決算を、市及び県で行われた。

2)井村からの要望点 スポレクは文科省、ねんりんは厚労省が管轄。省庁間の壁からスポレクは2012年以降中止。
栃木県内の部間の壁を無くし、2014年のねんりん全国大会に生かす。 テニスのスポレクの協会負担は70%、各競技団体が一番苦労しており、行事全体枠の中から捻出し、競技団体負担軽減に「ねんりん栃木2014」では良く連携を取って欲しい

2、関東テニス協会

1)2/23(木)14:00~ KTA ベテラン委員会

2012関東オープン 3/初旬 募集要項掲載 4/20(金)締切予定 5/1(火)ドロ-会議(一般は4/23(月))

2011年に続き、2012年も栃木会場(県G)で実施(参加人数で、5/1(火)種目決定)

月日曜	使用コート	開始時刻	月日曜	使用コート	開始時刻
5/21(月)	NO1~16	9:00	5/25(金)	NO1~10	10:00
5/22(火)	NO1~16	9:00	5/26(土)	NO6~10	10:00
5/23(水)	NO1~16	9:00	5/27(日)	NO6~10	10:00
5/24(木)	NO1~10	9:00	5/28(月)	NO6~10	10:00

3、今後の主な日程

1)TTA予実算日程 1/20(金) - 2/10(金) 2)3/4(日)10-県実業団 福井烈氏によるテニスクリニック 18- TTA第2回委員長会議

3)3/11(日)第3回一貫指導推進会議 4)3/17(土)第2回理事会 4/15(日)15:00~19:00 TTA2011年度総会 以上