

とちぎオープンジュニアアラカルト

第8回(2013年)!! ☆8月24日,9月1,7,8日開催

編集: 栃木県テニス協会



今年も多数のご参加ありがとうございました!!



【ごあいさつ】

皆様こんにちは。今年も「とちぎオープンジュニア」に多数ご参加いただきましてありがとうございました。おかげ様で今年で8回目の開催になります。これもひとえに皆様方のご支援の賜とスタッフ一同心より感謝申し上げます。今年本戦初日から雷が襲来。そのため予定通りに試合が進まず選手の皆様には大変なご迷惑をおかけしてしまいました。本戦2日目の予報も悪かったのですが幸いにして最後まで降らずにすみました。しかし、トーナメントの華でもある決勝戦の最終日は朝から小雨がぱらつく天気。遠路からご来場される選手の皆様方はさぞかし頭を悩ませたことと思います。

そんな小雨の中での開催なので一部の選手の方から「延期の声」が上がったのですが、何度も遠路から引率される保護者様の事も考えるとこれは可能な限り実施すべきと思い決行に踏み切らせていただきました。途中強い雨もありましたが試合続行。気まぐれな台風雨なので突然の止み間もありコートが水浸しになることもなく何とか全ての試合を消化することができました。選手の皆さんは勿論、保護者の方々も「ホッ」と胸をなでおろされたのではないのでしょうか。勿論、私ども大会関係者も全く同じ気持ちでした。

今回は雨模様の決勝戦になってしまったにもかかわらず、欠場も遅刻もなくとても素晴らしい決勝戦になりました。天気に恵まれればギャラリーも多かったでしょうにそれが唯一の残念です。でも、表彰式では晴れた時と変わらない選手の皆さんの清々しい笑顔や満足そうな表情を目の当たりにしてとても嬉しく思っております。これからもこの大会が選手各位の練習の励みや成長のお役立つことを願いつつスタッフ一同頑張る所存です。どうぞこれからも末永くご支援ご協力の程宜しくお願い申し上げます。

「とちぎオープンジュニア」スタッフ一同





この一球は無二の一球なり!!

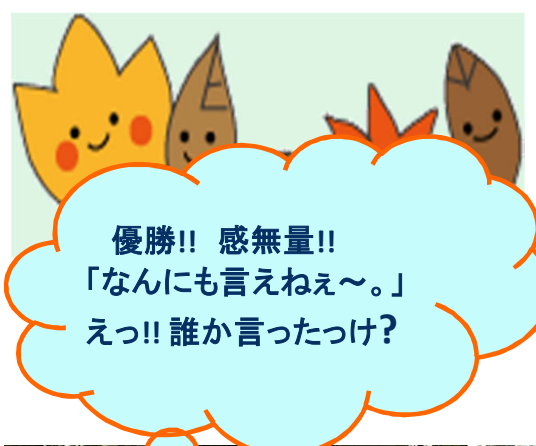

わあっ!!
目つぶっちゃったあ!!

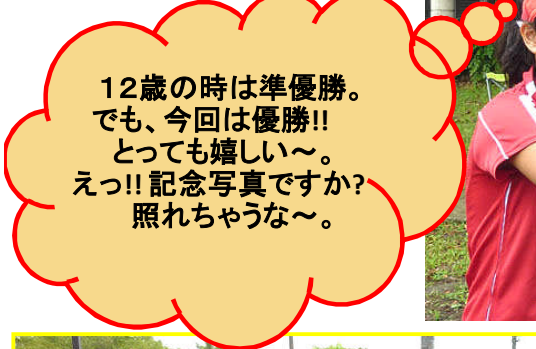

優勝はいいな～。
次は絶対優勝だ!!
頑張るぞ!!



箱の中身は
何かなあ?

12歳以下男女 優勝・準優勝

男子 優勝 吉村 大生 (写真左)

まずは、この大会を開いてくれた関係者のみなさま、ありがとうございました。ぼくは、グレードの大会で優勝した事がなかったので、とてもうれしいです。この経験を生かして次の大会もがんばります。

準優勝 鳴戸 雄謙 (写真右)

まずは、この大会を開いてくれた関係者の皆様ありがとうございました。この大会を優勝することはできなかったけど、この経験を活かして次も頑張りたいです。本当にありがとうございました。



女子 優勝 吉川 ひかる (写真左)

今まで12才以下で優勝できなく、12才以下最後の大会で優勝できて、とてもうれしいです。

準優勝 森川 優希 (写真右)

相手のボールがしっかりとっていて、うまく対応ができなかった。がんばって次は勝てるようにしたい。

14歳以下男女 優勝・準優勝

男子 優勝 西谷 宥祐 (写真右)

まず、この大会を主催して下さった方々、応援して下さい下さった方々、ありがとうございました。ぼくは今年のこの大会で1回戦負けをしてとても悔しかったので、優勝できて、とてもうれしいです。この大会で得た経験を生かして、これからの試合も活やくしていきたいと思います。

準優勝 河野 翔 (写真左)

最初にこの大会をひらいてくれた関係者の皆さま、ありがとうございました。

ぼくは、この大会第1シードでのぞみましたが、きつい試合がたくさんあった中、ここまでこれてうれしいです。この大会を通して、これからの課題もたくさんみつかったので、これからもがんばります。次回は優勝できるようにがんばります。



女子 優勝 紫加田 奈々 (写真左)

2年前にこの大会の12才以下に出場して準優勝で、今年は最後の14才以下で優勝できてとても嬉しいです。途中、自分のプレーが出来ず、あぶなかった試合もありましたが、最後まで自分を信じてプレーすることができました。優勝できたのは家族やコーチのおかげでもあります。この大会を開いて下さった栃木県テニス協会の皆さまありがとうございました。

準優勝 佐藤 朱里 (写真右)

今回は準優勝で悔しかったけど、次は優勝できるようにがんばりたいです。でもこの準優勝をバネにして色々な試合もがんばっていきたいです。



16歳以下男女 優勝・準優勝

男子優勝 福島 晴 (写真左)

この大会を開催して下さったみなさま、ありがとうございました。
雨が降っていた中、最後までできてよかったです。
優勝できてうれしかったです。

準優勝 米森 耕大 (写真右)

まず決勝戦に残れて良かったです。
また練習してきます。
ありがとうございました。



女子優勝 黒須 万里奈 (写真右)

まず、今大会の関係者の皆様ありがとうございました。
次にいつも応援してくださるコーチ、
一緒に練習してくださるクラブの皆さん、
応援してくださるお父さん、お母さんありがとうございました。
今年の夏の最後に優勝できてよかったです。

準優勝 倉島 愛 (写真左)

1回戦目、2回戦目からすごく競った試合をして
「負けるかも」って思ったことが何回もありました。
でも準優勝できて本当にうれしかったです。



18歳以下男女 優勝・準優勝

男子優勝 和田 隼友 (写真左)

今回は悪天候の中、運営してくださり、とても感謝しています。
また、家族、コーチもテニスをやらせて頂き感謝しています。
今大会ではあまり調子が上がらない中、
持ち味である粘りのプレーで勝ててよかったです。
これをステップとして今後飛躍したい。

準優勝 大山 弘太 (写真右)

このような大会を開いて下さり、ありがとうございました。
残念な結果に終わってしまいましたが、
次の大会に向けて練習していこうと思います。
ありがとうございました。



女子優勝 三角 ゆりあ (写真左)

まず始めに、この大会関係者の方々、ありがとうございました。
今年は高2の夏ということで、勉強も大変で、
あまり試合に出ていなかったのでも、ポイントを稼ぐためにも
優勝を目指していました。
それが達成できたことは本当に嬉しいです。
これで気を抜かずに次の大会でも良い結果を残せるよう
頑張ります。
ありがとうございました。

準優勝 倉持 美穂 (写真右)

チャレンジ精神で臨んでこの結果が残せて良かったです。
試合の中でみつけた反省を生かしてこれからも
頑張りたいと思います。



【12歳以下男子シングルス 本戦】

No.	登録番号	氏名	所属	1R	2R	QF	SF	F
1	3312879	吉村 大生	志津テニスクラブ	吉村				
2	3312662	大澤 伊蒨	楠クラブ	61 64	吉村			
3	O 3125722	羽根 正太	コナミスポーツ	谷	60 61			
4	H 3214333	谷 颯太	AIP	4676(8)63			吉村	
5	B 3419316	村上 直樹	ALWAYS TENNIS SCHOOL	飯泉		63 75		
6	3604172	飯泉 涼	CSJ	61 61	飯泉			
7	F 3213264	青木 一晟	荏原SSC	青木	62 64			
8	3505616	篠田 玲	ミナミグリーンTC	63 61				
9	3312848	飯村 大也	吉田記念テニス研修センター	飯村			吉村	
10	3604006	山口 駿	NJTC	62 61	飯村		64 64	
11	3505085	高木 駿太	新橋TC	遠藤	61 63			
12	K 3212985	遠藤 優太	荏原SSC	63 62		飯村		
13	3803173	青木 健登	宇都宮テニスクラブ	青木		63 60		
14	J 3803386	上原 有翔	ノグチTS小山	63 62	青木			
15	P 3604342	松藤 悠	CSJ	出井	67(5)6263			
16	3802765	出井 統	ノグチTS小山	61 62				吉村
17	3417709	熊倉 寛人	TC大井ファミリー	熊倉				6164
18	M 3125160	倉持 英希	JITC	63 64	熊倉			
19	3125102	中 基	たちかわJrテニスアカデミー	中	62 61			
20	G 3419089	片柳 敬翔	むさしの村ローンTC	61 62		鳴戸		
21	C 3417997	石橋 琉	むさしの村ローンTC	石橋		61 61		
22	A 3418548	白石 不比等	Fテニス	60 60	鳴戸			
23	E 3417970	市川 豪	むさしの村ローンTC	鳴戸	75 63			
24	3417972	鳴戸 雄謙	Fテニス	26 63 62			鳴戸	
25	3604082	松尾 滉哉	神栖 TI - Cube	松尾			62 63	
26	3802995	野口 将矢	足利みなみテニスクラブ	63 61	松尾			
27	I 3213856	坂井 修造	荏原SSC	若尾	466464			
28	N 3418554	若尾 颯馬	ALWAYS TENNIS SCHOOL	64 64		末尾		
29	3313303	鹿川 夏生	Hills K-Nagatsuka TA 9/6欠場届	鹿川		63 64		
30	D 3214000	高橋 理揮	IHSM レニックス	61 63	末尾			
31	L 3313257	末尾 拓翔	ロイヤルSCテニスクラブ	末尾				
32	3603890	横田 昂大	神栖 TI - Cube	62 60				

(シード順位)

1:吉村 大生, 2:横田 昂大, 3:飯村 大也, 4:鳴戸 雄謙, 5:出井 統, 6:熊倉 寛人, 7:篠田 玲, 8:松尾 滉哉

【 12歳以下男子シングルスドロー 予選 】

1/4P

No.	登録番号	氏名	所属名	1R	2R	F	
1	3803143	大纏 佑太	宇都宮テニスクラブ				
2		Bye			大纏 62		
3	3803162	小原 れおん	サトウGTC	中沢 60			
4	3419616	中沢 将大	赤城アカデミーさくら野火止			白石 62	A
5	3418548	白石 不比等	Fテニス	白石 75			
6	3803313	高橋 歩	サトウGTC		白石 61		
7	3505914	藤倉 快	館林ジュニアテニスクラブ	藤倉 62			
8	3604448	久田 喬愛	エーステニスアカデミー				
9	3418047	手塚 瀬留	Fテニス				
10		Bye			村上 W・O		
11	3126716	山田 博貴	三菱養和テニススクール	村上 W・O			
12	3419316	村上 直樹	ALWAYS TENNIS SCHOOL			村上 64	B
13	3506132	町田 蓮	サンクテニスクラブ	町田 63			
14	3126038	井上 翔太郎	コートピア大泉TC		稲原 60		
15	3803461	南里 空慶	サトウGTC	稲原 60			
16	3125608	稲原 ジョシュア	京王赤城アカデミー				
17	3417997	石橋 琉	むさしの村ローンTC				
18		Bye			石橋 60		
19	3803309	齋藤 祐太	日光ジュニアテニスクラブ	齋藤 61			
20	3803481	床井 海斗	サトウGTC			石橋 62	C
21	3803289	谷津 凱斗	RIVER	谷津 62			
22	3803516	佐渡友 光一	後藤テニスクラブ親園		星川 75		
23	3419492	星川 光太朗	ブリヂストンテニスハウス新所沢	星川 64			
24	3419006	齋藤 大地	ALWAYS TENNIS SCHOOL				
25	3313083	鈴木 陸翔	ルネッサンス鷹之台TC (8/23欠場届)				
26		Bye			亀井 W・O		
27	3803496	吉田 倅之佑	サトウGTC	亀井 60			
28	3803446	亀井 泰造	アウリンテニスクラブ			高橋 62	D
29	3803462	杉山 修基	ロイヤルテニスクラブ	高橋 61			
30	3214000	高橋 理揮	IHSM レニックス		高橋 60		
31	3803522	野口 拓海	栃木県テニス協会	野口 W・O			
32	3506031	青木 翔真	尾島ジュニアテニスクラブ 8月1日欠場届				

【 12歳以下男子シングルスドロー 予選 】

No.	登録番号	氏名	所属名	1R	2R	F
33	3417970	市川 豪	むさしの村ローンTC			
34		Bye			市川 61	
35	3803524	関戸 陽士	ノグチTS小山	真庭 61		
36	3126452	真庭 稔	コートピア大泉TC			
37	3419034	矢崎 英資	与野テニスクラブ	矢崎 W・O	矢崎 64	
38	3126143	本間 椋	Big Think (8/23欠場届)			
39	3803276	岩田 一輝	ビッグツリー	岩田 60		
40	3803491	大沼 広季	OTSC			
41	3213264	青木 一晟	荏原SSC			
42		Bye			青木 60	
43	3803495	永安 直成	宇都宮テニスクラブ	菊池 61		
44	3803238	菊池 颯人	アウリンテニスクラブ			
45	3803397	佐野 智泉	ロイヤルテニスクラブ	濱崎 61	國田 60	
46	3803391	濱崎 光章	アウリンテニスクラブ			
47	3803412	笠松 創太	サトウGTC	國田 W・O		
48	3418166	國田 良紀	上尾テニスクラブ			
49	3418530	本原 啓法	むさしの村ローンTC (8/23欠場届)			
50		Bye			渡辺 W・O	
51	3803523	渡辺 愛斗	Yuzu TS	渡辺 76(4)		
52	3506060	荒井 涼輔	新橋TC			
53	3803389	千田 隼	宇都宮テニスクラブ	千田 75	片柳 61	
54	3506087	山口 裕之	館林ジュニアテニスクラブ			
55	3419089	片柳 敬翔	むさしの村ローンTC	片柳 61		
56	3803423	木野内 健人	サトウGTC			
57	3214333	谷 颯太	AIP			
58		Bye			谷 61	
59	3419041	石川 雅樹	むさしの村ローンTC	石川 W・O		
60	3125734	藤岡 源	JITC (8/23欠場届)			
61	3505724	神成 啓吾	一筆テニスクラブ(8/23欠場届)	大山 W・O	渡辺 62	
62	3313218	大山 幹郎	Sol Tennis College			
63	3312936	渡辺 莞	吉田記念テニス研修センター	渡辺 61		
64	3803039	長岡 勇斗	宇都宮テニスクラブ			

E

F

G

H

【 12歳以下男子シングルスドロー 予選 】

No.	登録番号	氏名	所属名	1R	2R	F
65	3213856	坂井 修造	荇原SSC	坂井		
66	3419131	中山 朋和	三芳ジュニアTA (8/16欠場届)	W・O	坂井	
67	3313065	田原 嘉人	サムライテニス	田原	60	
68	3506106	太田 祥介	群馬県テニス協会	63		坂井
69	3125779	小田 純慈	有明ジュニアTA	小田		62
70	3803372	会田 拓海	ロイヤルテニスクラブ	63	小田	
71	3506099	内山 想麻	サンクテニスクラブ	寺崎	76(4)	
72	3418561	寺崎 秋賀	ロイヤルパークTC	75		
73	3604297	飯田 翔	Team 104 (8/23欠場届)	大塚		
74	3604405	大塚 生吹	CSJ	W・O	大塚	
75	3803410	竹村 太一	宇都宮テニスクラブ	平	63	
76	3126683	平 レミエル・ケイ	桜田倶楽部	62		上原
77	3803386	上原 有翔	ノグチTS小山	上原		60
78	3803514	神崎 秀太	小山ジュニア	60	上原	
79	3803396	佐藤 拓磨	小山ジュニア	佐藤	60	
80	3803508	四谷 柊心	宇都宮テニスクラブ	62		
81	3212985	遠藤 優太	荇原SSC	遠藤		
82	3505144	田部井 勇人	館林ジュニアテニスクラブ	60	遠藤	
83	3803489	今野 裕也	サトウGTC	佐藤	61	
84	3604334	佐藤 大心	滑川FSC	60		遠藤
85	3803394	須藤 啓太	ロイヤルテニスクラブ	須藤		60
86	3505910	那須 亮平	館林ジュニアテニスクラブ	62	面川	
87	3803409	近藤 慶	宇都宮テニスクラブ	面川	64	
88	3803344	面川 隼斗	ビッグツリー	63		
89	3313257	末尾 拓翔	ロイヤルSCテニスクラブ	末尾		
90	3803448	麦倉 豪	サトウGTC	60	末尾	
91	3604413	神崎 心	NJテニスクラブ	甲賀	62	
92	3419071	甲賀 翼	与野テニスクラブ	61		末尾
93	3803390	水上 雄太	宇都宮テニスクラブ	青木		61
94	3803395	青木 康登	小山ジュニア	63	平川	
95	3419088	平川 朝陽	むさしの村ローンTC	平川	60	
96	3803373	長 伯	RIVER	60		

【 12歳以下男子シングルスドロー 予選 】

No.	登録番号	氏名	所属名	1R	2R	F	
97	3125160	倉持 英希	JITC	倉持			
98	3418717	清水 勇至	浦和パークテニスクラブ	63			
99	3604208	仙石 圭汰	KCJテニスアカデミー	仙石	倉持		
100	3419527	山原 周	川越テニスカレッジ	60	76(3)		
101	3505086	田部井 裕喜	新橋TC	柏崎		倉持	M
102	3803393	柏崎 秀明	小山ジュニア	62		60	
103	3604541	藤原 浩剛	サンスポーツTC	藤原	藤原		
104	3125796	磯 裕之介	セサミ	64	62		
105	3418554	若尾 颯馬	ALWAYS TENNIS SCHOOL	若尾			
106	3803406	大島 健介	Stringing でこや	60	若尾		
107	3419502	葛生 哉汰	むさしの村ローンTC	葛生	60		
108	3803242	高田 汰希	OTSC	60		若尾	N
109	3505784	小野寺 智也	尾島ジュニアテニスクラブ	小野寺		63	
110	3604467	西村 敏喜	ルネッサンス水戸	61	民谷		
111	3505911	齋藤 理玖	ミナミグリーンTC	民谷	75		
112	3803131	民谷 浩樹	おかやまTC小山	63			
113	3125722	羽根 正太	コナミスポーツ	羽根			
114	3803376	湯原 悠登	サトウGTC	60	羽根		
115	3604455	真中 翔楊	古河あかやまテニスクラブ	荒木	60		
116	3604406	荒木 龍冴	CSJ	62		羽根	O
117	3419319	田端 優人	グローバルプロTA	山田		61	
118	3126287	山田 倫太郎	J.S.S	63	山田		
119	3803521	野口 彩旬	栃木県テニス協会	太田	60		
120	3803485	太田 翔陽	ビッグツリー	75			
121	3604342	松藤 悠	CSJ	松藤			
122	3803447	麦倉 将太	サトウGTC	60	松藤		
123	3506059	加藤 圭太郎	サンクテニスクラブ	篠田	64		
124	3803326	篠田 悠作	アウリンテニスクラブ	61		松藤	P
125	3604530	菅谷 哲司	大洗ビーチテニスクラブ	星野		63	
126	3803234	星野 智也	VOX	62	森田		
127	3505904	森田 阜介	一筆テニスクラブ	森田	75		
128	3126737	平井 健太郎	平井健一テニスカレッジ	W・O			

(8/23欠場届)

【 14歳以下男子シングルス 本戦 】

No.	登録番号	氏名	所属	1R	2R	QF	SF	F
1	3312272	河野 翔	吉田記念テニス研修センター	河野				
2	3312746	押野 斗威	初石テニスクラブ	6260	河野			
3	F 3213287	古藤 嵩大	リーファインターナショナルTA	古藤	6362			
4	G 3416994	石井 陸	ALWAYS TENNIS SCHOOL	642664		河野		
5	3604250	河野 泰之	CSJ	青木		64 61		
6	A 3803094	青木 智寛	宇都宮テニスクラブ	7560	糸川			
7	B 3419188	平沢 航紀	Fテニス	糸川	613663			
8	3802865	糸川 達	アウリンテニスクラブ	6062			河野	
9	3124681	平野 太陽	TEAM YONEZAWA (9/3欠場届)	平野			64 60	
10	3416799	笹掛 友大	ウイングローバルTA熊谷	6164	平野			
11	J 3803125	床井 俊介	宇都宮テニスクラブ	町田	6364			
12	3505664	町田 晴	高崎テニスクラブ	66060		大橋		
13	3417895	間仲 啓	むさしの村ローンテニスクラブ	間仲		WO		
14	E 3419119	川村 優太	Fテニス	6164	大橋			
15	C 3125191	大橋 霸王流	チームZIP	大橋	6261			
16	3126062	中原 尚輝	エヌ・プランニング(8/31欠場届)					
LL	3803155	三浦 新太	TFCインドアテニスクラブ	6360				西谷
17	3417959	加藤 季樹	グローバルプロTA	加藤				6361
18	L 3418650	関口 哲也	浦和パークTC (8/31欠場届)	6160	加藤			
LL	3125322	川井 涼平	たちかわジュニアTA					
19	K 3802972	桑野 遼馬	VOX	青木	366463			
20	3505262	青木 源	ミナミグリーンテニスクラブ	6363		西谷		
21	3312694	山上 真人	吉田記念テニス研修センター	小林		64 63		
22	O 3125684	小林 亘	チームZIP	76(7)64	西谷			
23	P 3124137	佐藤 壮人	京王赤城アカデミー	西谷	6062			
24	3124677	西谷 宥祐	狛江インドアJrATPチーム	7562			西谷	
25	3125474	福島 琉汰	KION	福島			75 64	
26	D 3802958	郷田 知宏	宇都宮テニスクラブ	6363	福島			
27	N 3313425	立川 伊織	フミヤエース市川TA	立川	6162			
28	M 3417428	寺崎 琉真	S.I.T.A	633661		佐野		
29	3417213	河野 慎太郎	トマトTC	河野		WO		
30	I 3418001	清水 盾伎	浦和パークTC (8/31欠場届)					
LL	3803237	菊池 碧人	アウリンテニスクラブ	6363	佐野			
31	H 3126241	満尾 悠河	桜田倶楽部	佐野	76(4)62			
32	3802671	佐野 有佑	宇都宮テニスクラブ	61				

(シート順位)

1:河野 翔, 2:佐野 有佑, 3:西谷 宥祐, 4:平野 太陽, 5:中原 尚輝, 6:福島 琉汰, 7:加藤 季樹, 8:糸川 達

【 14歳以下男子シングルス 予選 】

No.	登録番号	氏名	所属	1R	2R	F	
1	3803094	青木 智寛	宇都宮テニスクラブ				
2		Bye			青木 61		
3		Bye					
4	3506228	森下 朋有	セントラルJr			青木 62	A
5	3125322	川井 涼平	たちかわジュニアTA	川井 75			
6	3803068	野口 雄太	ノグチTS小山		川井 60		
7		Bye					
8	3803427	青木 啓太	S.T.T				
9	3125195	土肥 朋暉	狛江インドアJrATPチーム				
10		Bye			平沢 76(8)		
11	3419188	平沢 航紀	Fテニス	平沢 60			
12	3803505	関澤 啓太	幸福の科学学園中学校			平沢 61	B
13	3505882	上原 彩聖	大泉ナベテニスクラブ	植松 64			
14	3418567	植松 勇織	TC大井ファミリー		植松 60		
15		Bye					
16	3803502	山内 健聖	幸福の科学学園中学校				
17	3125191	大橋 霸王流	チームZIP				
18		Bye			大橋 60		
19		Bye					
20	3213895	平野 翔太	荏原SSC			大橋 60	C
21	3803135	安納 巧真	サトウGTC	高山 63			
22	3312894	高山 太一	志津テニスクラブ		高山 62		
23		Bye					
24	3506345	時澤 豪	セントラルJr				
25	3802958	郷田 知宏	宇都宮テニスクラブ				
26		Bye			郷田 61		
27		Bye					
28	3802859	増山 恵望	VOX			郷田 62	D
29	3214207	高橋 優	ファーイーストJr.TA				
30	3213782	森下 諒	ジュンレオテニスアカデミー	森下 62			
31		Bye			森下 64		
32	3505604	須藤 貴行	サンクテニスクラブ				

【 14歳以下男子シングルス 予選 】

No.	登録番号	氏名	所属	1R	2R	F	
33	3419119	川村 優太	Fテニス				
34		Bye					
35		Bye					
36	3126464	小澤 夏輝	TENNIS SUNRISE				
37	3505881	荒井 悠多	大泉ナベテニスクラブ				
38	3803503	落合 孝太郎	幸福の科学学園中学校				
39		Bye					
40	3803500	上原 知也	幸福の科学学園中学校				
41	3312346	尾高 佑樹	きさらづアウルTC (8/22 欠場届)				
42		Bye					
43	3803287	安部 一瑛	RIVER				
44	3803369	菱川 雄斗	VOX				
45	3213889	松崎 幹尚	ウエスト横浜テニスクラブ				
46	3213287	古藤 嵩大	リーファインターナショナルTA				
47		Bye					
48	3803359	鈴木 悟	幸福の科学学園中学校				
49	3416994	石井 陸	ALWAYS TENNIS SCHOOL				
50		Bye					
51	3802739	佐藤 太耀	サトウGTC				
52	3506100	滝澤 清隆	サンクテニスクラブ				
53	3505912	中村 竜也	ミナミグリーンテニスクラブ				
54	3417460	和田 大永	戸田市スポーツセンター				
55		Bye					
56	3124786	田近 風芽	たちかわジュニアTA				
57	3126241	満尾 悠河	桜田倶楽部				
58		Bye					
59		Bye					
60	3802971	中川 純利	宇都宮テニスクラブ				
61	3419930	磯 光太郎	PCAジュニアTA				
62	3803038	手塚 有莉	TFCインドアテニスクラブ				
63		Bye					
64	3803506	高槻 正人	幸福の科学学園中学校				

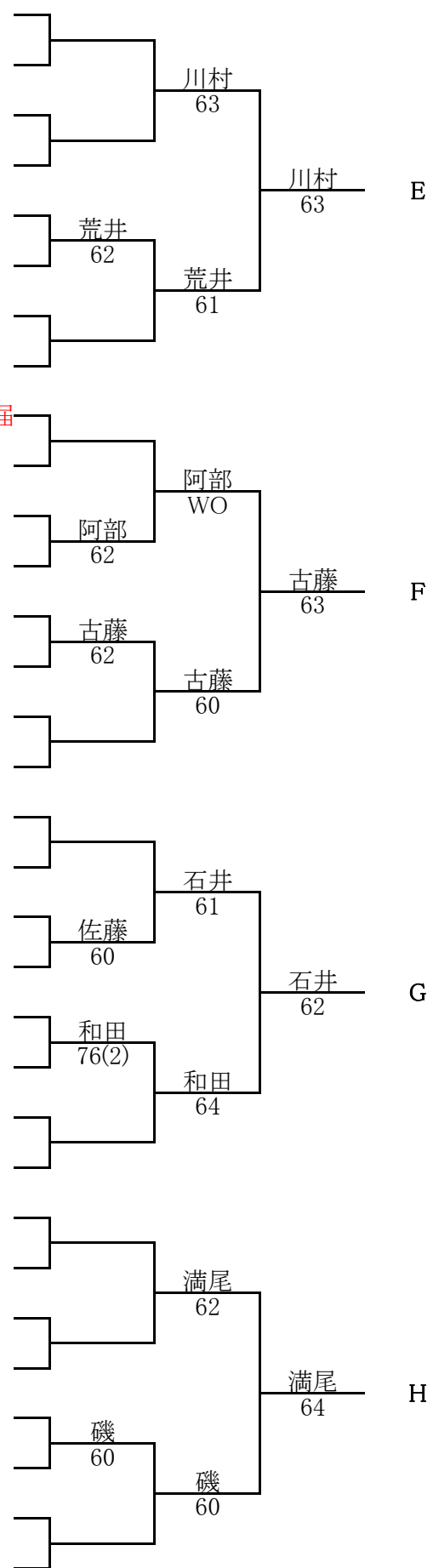

【 14歳以下男子シングルス 予選 】

No.	登録番号	氏名	所属	1R	2R	F	
65	3418001	清水 盾伎	浦和パークテニスクラブ				
66		Bye					
67	3126051	外川 陽太	コートピア大泉TC			清水 76(5)	
68	3418008	高山 元希	彩テニススクール	高山 WO			
69	3418086	二宮 稜平	ブレントウッドラケットクラブ				
70	3803288	相場 和輝	RIVER				
71		Bye					
72	3803492	藤田 健	後藤テニスクラブ親園				
73	3125194	土肥 幸暉	狛江インドアJrATPチーム				
74		Bye					
75	3803020	渡邊 創	RIVER			土肥 60	
76	3506086	石黒 海都	館林ジュニアテニスクラブ	石黒 64			
77	3418918	茂木 要人	与野テニスクラブ				
78	3803124	中田 将貴	ハミングバード				
79		Bye					
80	3803125	床井 俊介	宇都宮テニスクラブ				
81	3803007	佐藤 優次	アウリンテニスクラブ				
82		Bye					
83		Bye					
84	3803155	三浦 新太	TFCインドアテニスクラブ				
85	3802972	桑野 遼馬	VOX				
86	3803504	川口 蓮	幸福の科学学園中学校				
87		Bye					
88	3803362	藤原 正人	幸福の科学学園中学校				
89	3802579	杉山 舜	宇都宮テニスクラブ				
90		Bye					
91		Bye					
92	3418650	関口 哲也	浦和パークテニスクラブ				
93	3126611	北川 哲也	三菱養和TS				
94	3803518	渡邊 健慎	サトウGTC				
95		Bye					
96	3125985	山田 紘範	三菱養和TS				

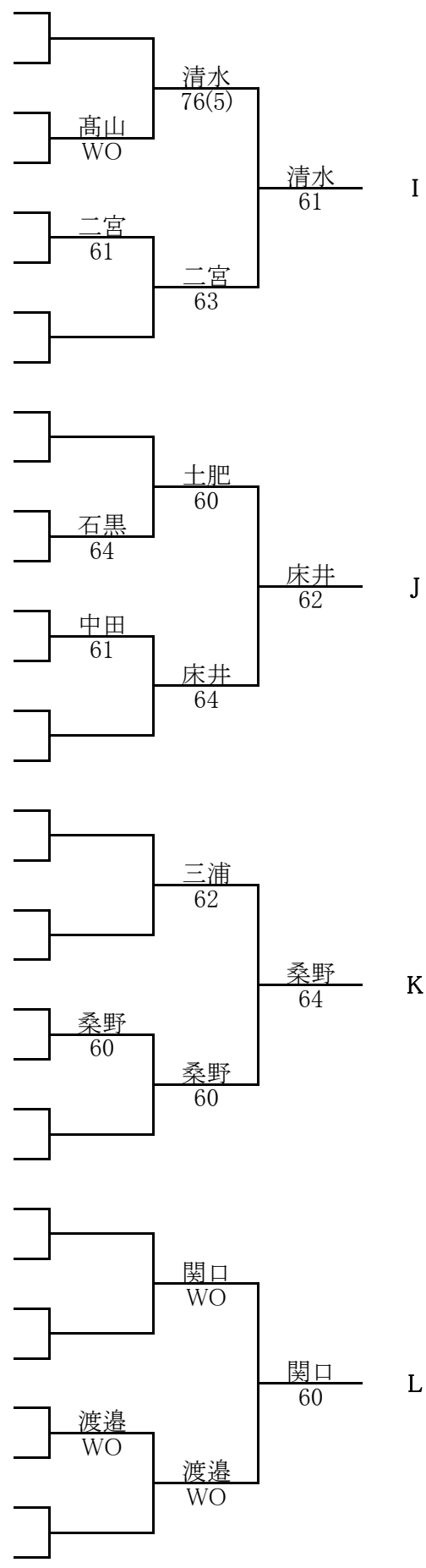

【 14歳以下男子シングルス 予選 】

No.	登録番号	氏名	所属	1R	2R	F	
97	3417428	寺崎 琉真	S.I.T.A				
98		Bye					
99	3803501	河合 大帆	幸福の科学学園中学校		寺崎 60		
100	3126156	関口 剛叶	桜田倶楽部	関口 61			
101	3125541	平レオン・オリアス	武蔵野ドームTS			寺崎 61	M
102	3505723	橋本 佳達	館林ジュニアテニスクラブ	平レオン 61			
103		Bye			平レオン 60		
104	3803142	佐藤 拓真	サトウGTC				
105	3313425	立川 伊織	フミヤエース市川TA				
106		Bye					
107		Bye			立川 60		
108	3803509	若松 亮太	ビッグツリー				
109	3603852	久松 秀勝	KCJテニスアカデミー			立川 62	N
110	3126536	加藤 司紗	ひまわりテニスクラブ	久松 75			
111		Bye			黒神 63		
112	3505846	黒神 樹	高崎テニスクラブ				
113	3802867	高橋 慶行	アウリンテニスクラブ				
114		Bye					
115		Bye			高橋 60		
116	3313076	松場 拓海	吉田記念テニス研修センター				
117	3125684	小林 亘	チームZIP			小林 61	O
118	3505598	勝見 直央	上野山テニススクール	小林 60			
119		Bye			小林 61		
120	3416857	木原 直哉	むさしの村ローンTC				
121	3419015	須藤 弘稀	ALWAYS TENNIS SCHOOL				
122		Bye					
123	3803237	菊池 碧人	アウリンテニスクラブ		菊池 WO		
124	3506227	森下 浩志	セントラルJr	菊池 WO			
125	3604367	大島 弘也	KCJテニスアカデミー			佐藤 62	P
126	3124137	佐藤 壮人	京王赤城アカデミー				
127		Bye		佐藤 60			
128	3803158	那須 友紀	ハミングバード		佐藤 63		

【 16歳以下男子シングルス 本戦 】

No.	登録番号	氏名	所属	1R	2R	QF	SF	F
1	3311288	上島 郁巳	フミヤエース市川TA	上島				
2	F 3212830	高橋 勇人	荇原SSC	62 61	上島			
3	3418041	泉 里空	グリーンテニスプラザ	泉	61 62			
4	A 3212176	徳永 慶伍	荇原SSC	76(5) 64		平野		
5	B 3802773	柚木 武	Yuzu TS	野田		6430RET		
6	D 3123072	野田 樹力	TEAM YONEZAWA	76(1) 62	平野			
7	3312109	青木 楓馬	サムライテニス	平野	64 63			
8	3417372	平野 翔馬	むさしの村ローンテニスクラブ	61 62				
9	3123025	福島 晴	京王赤城アカデミー	福島				福島 6262
10	G 3312462	佐藤 瑠紺	吉田記念テニス研修センター	61 61	福島			
11	3416908	小林 凌輔	グリーンテニスプラザ	平山	61 61			
12	3802792	平山 貴則	文星芸術大学附属高校	16 63 RET				
13	I 3802896	深田 朋希	宇都宮テニスクラブ	田所		福島 WO		
14	J 3211774	田所 賢人	大島フラワーテニスガーデン	61 61	清水			
15	3312815	清水 一輝	あじさいインドアTS(9/4欠場届)	清水	63 64			
16	3417436	成 耀韓	むさしの村ローンTC	62 26 63				
17	3802516	金森 拓仁	アウリンTC (8/30欠場届)					
LL	3802955	佐藤 大介	アウリンテニスクラブ	佐藤				福島 6360
18	C 3419359	荒井 慶介	むさしの村ローンテニスクラブ	61 57 64	木村			
19	M 3124017	木村 亮介	ミヤムラテニスセンター	木村	6076(2)			
20	3504781	井本 涼介	大泉ナベテニススクール	64 36 75				
21	E 3124096	井上 海吏	東宝調布テニスクラブ	井上		米森		
22	N 3213871	藤岡 仁	IHSM レニックス	64 61		63 63		
23	3121350	米森 耕大	JITC	米森				
24	3416875	小林 季生	ALWAYS TENNIS SCHOOL	60 63	米森			
25	3213217	ディサナヤカ玲生	荇原SSC	ディサナヤカ				米森 76(5)63
26	H 3125697	倉持 侑希	JITC	64 61	ディサナヤカ			
27	L 3417006	山岸 健	ALWAYS T.S (8/31欠場届)					
LL	3803494	遠藤 剛寛	文星芸術大学附属高校	須田		62 61		
28	K 3504785	須田 慈永	サン・テニスクラブ	61 63				
29	3417325	渡辺 悠史	グリーンテニスプラザ	渡辺				
30	P 3505113	馬場 拓未	サン・テニスクラブ	63 63				
31	O 3125218	稲原 ノア	京王赤城アカデミー	相原		ディサナヤカ 76(5)64		
32	3802904	相原 一樹	サトウGTC	61 62	渡辺			
					62 75			

(シード順位)

1:上島 郁巳, 2:相原 一樹, 3:小林 季生, 4:福島 晴, 5:金森 拓仁, 6:成 耀韓, 7:平野 翔馬, 8:ディサナヤカ玲生

【 16歳以下男子シングルス 予選 】

No.	登録番号	氏名	所属	1R	F	
1	3212176	徳永 慶伍	荇原SSC			
2		Bye			徳永 慶伍 62	A
3	3803494	遠藤 剛寛	文星芸術大学附属高校		遠藤 剛寛 62	
4	3803258	高槻 晃太	幸福の科学学園中学校			
5	3125324	宇野 健斗	武蔵野ドームTS			
6		Bye			柚木 武 WO	B
7	3125286	水原 大	JITC		柚木 武 62	
8	3802773	柚木 武	Yuzu TS			
9	3419359	荒井 慶介	むさしの村ローンテニスクラブ			
10		Bye			荒井 慶介 61	C
11	3505434	富沢 天晴	スプレッドテニススクール		高井 雄乃介 75	
12	3312711	高井 雄乃介	吉田記念テニス研修センター			
13	3123072	野田 樹力	TEAM YONEZAWA		野田 樹力 60	
14		Bye			野田 樹力 60	D
15	3212818	藤原 祐斗	厚木国際テニスクラブ		藤原 祐斗 60	
16	3803526	落合 裕介	作新学院高校			
17	3124096	井上 海吏	東宝調布テニスクラブ			
18		Bye			井上 海吏 63	E
19	3802532	久保 和輝	VOX		久保 和輝 75	
20	3505349	三浦 和馬	Tアイジュニアテニスクラブ			
21	3212830	高橋 勇人	荇原SSC			
22		Bye			高橋 勇人 62	F
23	3803426	保戸塚 敬太	ロイヤルテニスクラブ		保戸塚 敬 WO	
24	3803467	佐藤 翔	VOX			
25	3312462	佐藤 瑠紺	吉田記念テニス研修センター			
26		Bye			佐藤 瑠紺 61	G
27	3803257	増沢 翔悟	幸福の科学学園中学校		増沢 翔悟 WO	
28	3124926	七邊 健太	成蹊中学校			
29	3125697	倉持 侑希	JITC		倉持 侑希 62	
30	3125882	菅谷 和喜	早稲田実業学校高等部		倉持 侑希 60	H
31	3803507	増渕 優生	ビッグツリー		飯田 拓弥 63	
32	3802999	飯田 拓弥	S.T.T			

【 16歳以下男子シングルス 予選 】

2/2P

No.	登録番号	氏名	所属	1R	F	
33	3802896	深田 朋希	宇都宮テニスクラブ			
34	3603984	福井 智也	エーステニスアカデミー	深田 朋希 76(2)		
35	3802955	佐藤 大介	アウリンテニスクラブ		深田 朋希 63	I
36	3212352	松本 滢	JAM	佐藤 大介 64		
37	3123921	後藤 駿弥	明治大学付属明治高校			
38	3211774	田所 賢人	大島フラワーテニスガーデン	田所 賢人 61		
39	3803050	大山 楓生	サトウGTC		田所 賢人 60	J
40	3803512	矢田部 直哉	鹿沼東高等学校	大山 楓生 60		
41	3416926	齋藤 黎明	ALWAYS TENNIS SCHOOL			
42	3504785	須田 慈永	サン・テニスクラブ	須田 慈永 76(5)		
43	3803049	嶋立 郡	宇都宮テニスクラブ		須田 慈永 60	K
44	3803256	島袋 大悟	幸福の科学学園中学校	島袋 大悟 64		
45	3417006	山岸 健	ALWAYS TENNIS SCHOOL			
46	3123428	松崎 大貴	三菱養和TS	山岸 健 WO		
47	3125337	後藤 宏輔	昭和の森ジュニアTS (8/23欠場届)		山岸 健 64	L
48	3214206	照山 雄大	チームウィンフィールド	照山 雄大 WO		
49	3124017	木村 亮介	ミヤムラテニスセンター			
50	3506041	内山 湧水	サンクテニスクラブ	木村 亮介 60		
51	3212528	阿南 昂	荏原SSC		木村 亮介 61	M
52	3505158	関根 千耀	高崎テニスクラブ	阿南 昂 60		
53	3213871	藤岡 仁	IHSM レニックス			
54	3802405	大久保 太貴	作新学院高校	藤岡 仁 64		
55	3803259	橋爪 聖也	幸福の科学学園中学校		藤岡 仁 61	N
56	3803525	青木 翔吾	作新学院高校	青木 翔吾 61		
57	3312432	渡邊 大樹	吉田記念テニス研修センター			
58	3213307	羽生 亜海	ファーイーストJrTA	渡邊 大樹 63		
59	3505198	田口 海斗	新島学園中学校		稲原 ノア 62	O
60	3125218	稲原 ノア	京王赤城アカデミー	稲原 ノア 62		
61	3505113	馬場 拓未	サン・テニスクラブ			
62	3419586	佐藤 陽	浦和学院高校	馬場 拓未 63		
63	3504620	田部井 雅也	新橋TC		馬場 拓未 62	P
64	3803367	小太刀 竣	ビッグツリー	小太刀 竣 76(4)		

【18歳以下男子シングルス 本戦】

No.	登録番号	氏名	所属	1R	2R	QF	SF	F
1	3121645	倉島 大志	J.S.S. (9/6欠場届)	倉島	61 60			
2	P 3802546	山本 昂平	アウリテニスクラブ			三橋		
3	3504394	三橋 弘崇	ミナミグリーンテニスクラブ	三橋	6206RET	WO		
4	O 3419297	後藤 優祐	岩槻高校 (9/7欠場届)				和田	
5	J 3504715	勝見 優士	上野山テニススクール	勝見	75 60		62 62	
6	H 3802767	塚原 地平	VOX			和田		
7	K 3603683	大塚 雄貴	エーステニスアカデミー	和田	63 62	661 63		
8	3414041	和田 隼友	グローバルプロTA					和田
9	3212312	竹内 士瑛伊	荏原SSC	竹内	64 16 61		6264	
10	3414040	藤田 凱斗	グローバルプロTA			竹内		
11	M 3312407	丑澤 海輝	ロイヤルSCテニスクラブ	永吉	63 62	754662		
12	3803354	永吉 康平	足利工業大学附属高等学校				須貝	
13	B 3417928	城井 恒太	早稲田大学本庄高等学院 9/2欠場届	城井	75 75		75 64	
14	A 3803154	三浦 幹太	TFCインドアテニスクラブ			須貝		
15	N 3505554	高柳 幹	上野山テニススクール	須貝	60 60	WO		
16	3417964	須貝 聖也	グローバルプロTA					和田
17	3310870	原田 裕都	東京学館浦安高校	岡	62 62		6362	
18	I 3121973	岡 柊耶	日本大学第三高等学校 9/6欠場届			WO		
19	3603441	磯部 哲志	CSJ	磯部	64 62	WO		
20	3603686	石井 貴広	エーステニスアカデミー				大山	
21	3414747	尾島 萌杜	立教新座高校	尾島	64 64		WO	
22	G 3802588	吉澤 優樹	ビッグツリー			大山		
23	C 3802617 3417961	星野 佑輔 杉野 麗斗	ビッグツリー (9/1欠場届)	大山	63 63	WO		
24	3126475	大山 弘太	早稲田実業学校高等部				大山	
25	3603595	長沼 拓也	Team 104				6263	
26	3122221	河本 剛	日本大学第三高等学校 9/6欠場届	河本	46 62 61			
27	L 3803455	地主 翔	石橋高等学校	谷口	61 61	河本 RET		
28	D 3416819 3603471	飯倉 海 谷口 湧雅	PCAジュニアTA(8/31欠場届)				富川	
29	E 3802772	柚木 光	Yuzu TS				WO	
30	3122137	富川 琢矢	J・STAP	富川	62 62			
31	F 3125057	鈴木 雄一朗	日本大学第三高等学校 9/6欠場届			富川		
32	3414891 *****	藤井 柁彰 *****	秀明栄光高校 (9/1欠場届)	鈴木	WO			

(シード順位)

1:倉島 大志, 2:藤井 柁彰, 3:大山 弘太, 4:竹内 士瑛伊, 5:長沼 拓也, 6:原田 裕都, 7:和田 隼友, 8:須貝 聖也

【 18歳以下男子シングルス 予選 】

No.	登録番号	氏名	所属	1R	F	
1	3125335	須賀 與郎	水郷インドアTA	}	三浦	A
2		Bye				
3	3803454	榎田 翔太	石橋高等学校	}	三浦 w.o.	
4	3803154	三浦 幹太	TFCインドアテニスクラブ			
5	3417928	城井 恒太	早稲田大学本庄高等学院	}	城井	B
6		Bye				
7	3803422	千葉 慶太郎	宇都宮テニスクラブ	}	千葉 63	
8	3803497	木村 健人	鹿沼東高等学校			
9	3603471	谷口 湧雅	CSJ	}	星野	C
10		Bye				
11	3802617	星野 佑輔	ビッグツリー	}	星野 63	
12	3604450	佐藤 康平	古河あかやまテニスクラブ			
13	3416819	飯倉 海	PCAジュニアTA	}	飯倉	D
14		Bye				
15		Bye		}	63	
16	3802379	齋藤 光佑	クールライフスポーツ			
17	3312150	白清 健祐	Hills K-Nagatsuka TA	}	柚木	E
18		Bye				
19		Bye		}	61	
20	3802772	柚木 光	Yuzu TS			
21	3125057	鈴木 雄一朗	日本大学第三高等学校	}	鈴木	F
22		Bye				
23		Bye		}	60	
24	3802538	渡邊 郁実	作新学院高校			
25	3802588	吉澤 優樹	ビッグツリー	}	吉澤	G
26		Bye				
27	3803404	大塚 友葵	作新学院高校	}	半田 60	
28	3803513	半田 兼頌	鹿沼東高等学校			
29	3312333	高品 開	殿山テニスガーデン	}	塚原	H
30		Bye				
31		Bye		}	61	
32	3802767	塚原 地平	VOX			

【 18歳以下男子シングルス 予選 】

No.	登録番号	氏名	所属	1R	F	
33	3121973	岡 柊耶	日本大学第三高等学校	}	}	I
34		Bye				
35	3803425	岩松 侑輝	TFCインドアテニスクラブ	}	}	I
36	3802879	舘野 智也	宇都宮テニスクラブ			
37	3504715	勝見 優士	上野山テニススクール	}	}	J
38		Bye				
39		Bye		}	}	K
40	3803519	関 宇人	ビッグツリー			
41	3603683	大塚 雄貴	エーステニスアカデミー	}	}	K
42		Bye				
43	3504776	室伏 奏楽	新橋TC	}	}	L
44	3802509	高橋 寛行	ビッグツリー			
45	3802332	佐藤 俊介	クールライフスポーツ	}	}	M
46		Bye				
47		Bye		}	}	M
48	3803455	地主 翔	石橋高等学校			
49	3312407	丑澤 海輝	ロイヤルSCテニスクラブ	}	}	M
50		Bye				
51	3802573	谷田貝 幹也	石橋高等学校	}	}	N
52	3802825	平野 長	VOX (8/23欠場届)			
53	3505554	高柳 幹	上野山テニススクール	}	}	N
54		Bye				
55		Bye		}	}	O
56	3802838	中川 絢太	宇都宮高校			
57	3417961	杉野 麗斗	Fテニス	}	}	O
58		Bye				
59	3604392	中村 亮太	古河あかやまテニスクラブ	}	}	P
60	3419297	後藤 優祐	岩槻高校			
61	3802633	山本 優樹	クールライフスポーツ	}	}	P
62		Bye				
63	3803403	小森 亮典	作新学院高校	}	}	P
64	3802546	山本 昂平	アウリンテニスクラブ			

【12歳以下女子シングルス 本戦】

No.	登録番号	氏名	所属	1R	2R	QF	SF	F
1	3459759	森川 優希	三芳ジュニアTC	森川				
2	L 3361737	廣吉 優佳	ロイヤルSCテニスクラブ	63 60	森川			
3	3257986	森笠 眞衣	希望が丘テニスクラブ	森笠	61 64			
4	O 3852515	田中 紗貴	宇都宮テニスクラブ	60 61				
5	P 3165273	飯田 沙来	上石神井テニスチーム	内田		森川 60 61		
6	C 3460822	内田 結菜	むさしの村ローンTC	76(4)62	齋藤			
7	I 3460582	増田 紗弥	ソミュールTA	齋藤	61 61			
8	3852581	齋藤 離桜	VOX	26 75 62				
9	3257798	牛島 美咲	荏原SSC	牛島			森川 366161	
10	A 3460450	稲原 詩音	Fテニス	62 61	牛島			
11	3361720	山崎 郁美	ルネサンス鷹之台TC	山崎	61 60			
12	N 3553423	阿部 咲良	一筆テニスクラブ	75 62			牛島	
13	G 3258106	富永 栞	荏原SSC	富永			63 63	
14	M 3553320	入江 柚衣	あかぎテニスクラブ	62 61	比留川			
15	3257885	比留川 咲来	ジュンレオ テニス アカデミー	比留川	63 61			
16	3852563	増渕 つかさ	ハミングバード	61 62				
17	3257911	吉川 ひかる	リビエラ逗子マリーナTS	吉川				吉川 6261
18	3164900	大橋 麗美華	チームZIP	64 63	吉川			
19	3852578	白石 有香莉	宇都宮テニスクラブ	白石	61 61			
20	E 3165135	谷本 ひなた	東宝調布テニスアカデミー	64 63			吉川	
21	LL 3165149	井實 彩乃	京王赤城アカデミー(8/21欠場届)	勝見		76(6)62		
	3164966	萩島 礼愛	有明ジュニアTA					
22	B 3553236	勝見 幸璃	上野山テニススクール	63 60	齋藤			
23	J 3652412	齋藤 奈輔	マス・ガイアテニスクラブ	齋藤	62 64			
24	3652349	高萩 眞子	CSJ	64 06 62				
25	3553296	青木 さち	ミナミグリーンテニスクラブ	青木			吉川 76(3)64	
26	H 3852597	増子 未結	宇都宮テニスクラブ	63 63	飯村			
27	3361538	飯村 美結	吉田記念テニス研修センター	飯村	61 63			
28	F 3553313	鈴木 藍	一筆テニスクラブ	36 75 62			宮本	
29	3164822	宮本 悠未	武蔵野ドームTS	宮本			64 60	
30	D 3460539	梅國 莉咲子	与野テニスクラブ	60 60	宮本			
31	K 3460560	奥脇 愛莉	Fテニス	奥脇愛莉	64 62			
32	LL 3164452	田中 麻衣	昭和の森TS (8/16欠場届)					
	3460569	奥脇 莉音	Fテニス	63 64				

(シード順位)

1:森川 優希, 2:田中 麻衣, 3:牛島 美咲, 4:高萩 眞子, 5:齋藤 離桜, 6:増渕 つかさ, 7:吉川 ひかる, 8:青木 さち

【 12歳以下女子シングルス 予選 】

No.	登録番号	氏名	所属	1R	F	
1	3460450	稲原 詩音	Fテニス			
2		Bye				
3	3553389	山田 千夏	サントテニスクラブ		稲原 61	A
4	3361721	山本 彩香	ロイヤルSCテニスクラブ	山田 61		
5	3553236	勝見 幸璃	上野山テニススクール			
6		Bye				
7	3361637	田原 実奈	サムライテニス		勝見 61	B
8	3852584	加藤 あい	OTSC	田原 61		
9	3460481	重田 夢亜	与野テニスクラブ			
10		Bye				
11	3460822	内田 結菜	むさしの村ローンTC		内田 60	C
12	3852582	田中 あかり	OTSC	内田 63		
13	3460539	梅國 莉咲子	与野テニスクラブ			
14	3852687	狐塚 衣織	宇都宮テニスクラブ	梅國 62		
15	3164966	萩島 礼愛	有明ジュニアTA		梅國 62	D
16	3553497	大野 愛果	ミナミグリーンテニスクラブ	萩島 60		
17	3165135	谷本 ひなた	東宝調布テニスアカデミー			
18	3852577	菰塚 水織	あかやまTC小山	谷本 60		
19	3553429	中村 桃子	ミナミグリーンテニスクラブ		谷本 62	E
20	3852686	角田 美空	宇都宮テニスクラブ	中村 60		
21	3460579	大久保 萌	グローバルプロTA			
22	3553487	松本 多恵	高崎テニスクラブ	大久保 60		
23	3553313	鈴木 藍	一筆テニスクラブ		鈴木 62	F
24	3652421	久松 勝虹	KCJテニスアカデミー	鈴木 62		
25	3460601	池羽 沙藍	ソミュールTA			
26	3258106	富永 栞	荏原SSC	富永 62		
27	3652396	田中 恵美子	T-1 インドアテニススクール		富永 62	G
28	3361730	村尾 美紅	アルドールテニスステージ(8/19欠場届)	田中 W・O		
29	3361695	小島 彩那	ロイヤルSCテニスクラブ			
30	3852666	中島 みなみ	OTSC	小島 61		
31	3258321	金津 咲杏	鶴沼平本ガーデンコート		増子 64	H
32	3852597	増子 未結	宇都宮テニスクラブ	増子 61		

【 12歳以下女子シングルス 予選 】

No.	登録番号	氏名	所属	1R	F	
33	3460582	増田 紗弥	ソミュールTA	増田	増田 62	I
34	3852707	野口 加代	ノグチTS小山	60		
35	3165207	笠原 恵美	町田ローンテニスクラブ	高井	増田 62	I
36	3553299	高井 まひろ	一筆テニスクラブ	61		
37	3164989	金野 萌	JITC	金野	斉藤 62	J
38	3553386	贄田 佳穂	高崎テニスクラブ	61		
39	3460573	藤江 莉子	ソミュールTA	斉藤	62	J
40	3652412	斉藤 奈輔	マス・ガイアテニスクラブ	75		
41	3460560	奥脇 愛莉	Fテニス	奥脇(愛)	奥脇(愛) 60	K
42	3852656	白石 真里名	宇都宮テニスクラブ	61		
43	3460775	杓名 紗季	グローバルプロTA	星野	奥脇(愛) 60	K
44	3460685	星野 桃花	与野テニスクラブ	61		
45	3460638	平沢 祐月	Fテニス	廣吉	廣吉 63	L
46	3361737	廣吉 優佳	ロイヤルSCテニスクラブ	75		
47	3553404	金井 優	Tアイジュニアテニスクラブ	金井	廣吉 63	L
48	3852613	大橋 亜由美	RIVER	75		
49	3258043	金津 春杏	荏原SSC	入江	入江 62	M
50	3553320	入江 柚衣	あかぎテニスクラブ	W・O		
51	3652460	真中 優羽	古河あかやまテニスクラブ	大島	入江 62	M
52	3258285	大島 彩華	BEAT TENNIS CLUB	62		
53	3460569	奥脇 莉音	Fテニス	奥脇	阿部 62	N
54	3852583	田中 ゆきの	OTSC	60		
55	3852622	那須 美紀	ハミングバード	阿部	阿部 62	N
56	3553423	阿部 咲良	一筆テニスクラブ	61		
57	3852515	田中 紗貴	宇都宮テニスクラブ	田中	田中 60	O
58	3852621	吉新 はづき	日光ジュニアテニスクラブ	61		
59	3852697	大塚 明日香	宇都宮テニスクラブ	関戸	田中 60	O
60	3852724	関戸 愛乃	ノグチTS小山	64		
61	3553288	関口 裕望	高崎テニスクラブ	関口	飯田 63	P
62	3460482	藤由 梨央	アクロス戸田インドアTC	62		
63	3852606	今村 はるか	ビッグツリー	飯田	飯田 63	P
64	3165273	飯田 沙来	上石神井テニスチーム	60		

【14歳以下女子シングルス 本戦】

No.	登録番号	氏名	所属	1R	2R	QF	SF	F
1	3361565	猪瀬 瑞希	吉田記念テニス研修センター 9/6決場届	猪瀬				
2	3164705	大澤 望乃	コートピア大泉TC	76(4) 63	猪瀬			
3	H 3460026	高橋 亜美	上尾テニスクラブ	長門	36 61 61			
4	3361609	長門 桃子	吉田記念テニス研修センター	75 76(4)		大河原		
5	D 3652267	山口 澄香	NJTC	山口		WO		
6	C 3552920	室伏 奏旅	新橋TC	63 62	大河原			
7	3460212	大河原 悠	与野テニスクラブ	大河原	63 62			
8	3163935	伊藤 美来	JITC (8/31欠場届)					
9	LL 3257925	古藤 杏梨	リーファインターナショナルTA	36 63 62			佐藤	
10	LL 3258187	毛塚 智瑛	荏原SSC (8/29欠場届)				76(7)64	
11	LL 3852565	平野 彩	ハミングバード	岡田				
10	K 3460007	岡田 梨奈	むさしの村ローンTC	60 60	佐藤			
11	N 3553267	齊藤 ななみ	サンクテニスクラブ	佐藤	62 62			
12	3460445	佐藤 朱里	ひばりヶ丘新豊TC	61 62		佐藤		
13	3460192	山崎 京花	むさしの村ローンTC	山崎		76(6)75		
14	P 3257941	平川 涼子	荏原SSC	61 62	山崎			
15	F 3460380	金丸 ひかる	グリーンテニスプラザ	木村	61 26 64			
16	3164503	木村 羽瑠菜	昭和の森JTS	62 60				
17	LL 3257373	遠藤 由香莉	エンドウTS (8/31欠場届)					紫加田
18	LL 3852527	大纏 亜衣	宇都宮テニスクラブ	清水				6060
18	M 3361498	清水 愛華	Sol Tennis College	60 60	星野			
19	LL 3164787	千歳 小麦	コートピア大泉TC(9/1欠場届)	星野	63 61			
20	LL 3460358	L 平川 穂香	むさしの村ローンTC					
20	3460381	星野 遥香	与野テニスクラブ	61 62		大山		
21	J 3852523	寺田 夏美	ビッグツリー	長谷川	62 62			
22	O 3460134	長谷川 果菜	PCAジュニアTA	63 63	大山			
23	I 3460261	飯田 悠里安	与野テニスクラブ	大山	61 63			
24	LL 3257848	早瀬 日菜乃	ファーイーストJr TA(8/31欠場届)					
25	LL 3361298	F 大山 瀬菜	Sol Tennis College	62 63			紫加田	
25	3553044	鈴木 里子	高崎テニスクラブ	南口			6262	
26	G 3257929	南口 亜美	大島フラワーテニスガーデン	16 64 76(7)	南口			
27	B 3553168	小片 花穂	新橋TC	鵜飼	67(5)6461			
28	L 3257959	鵜飼 日南乃	ファーイーストJr TA	64 61		紫加田		
29	3361279	中山 麗未	初石テニスクラブ	舟橋		75 63		
30	3361427	舟橋 結	あじさいインドアTS(9/6欠場届)	57 63 64	紫加田			
31	A 3652394	五十嵐 萌々	KCJテニスアカデミー	紫加田	64 WO			
32	3257740	紫加田 奈々	ファーイーストJr TA	61 60				

(シード順位)

1:猪瀬 瑞希, 2:紫加田 奈々, 3:毛塚 智瑛, 4:早瀬 日菜乃, 5:遠藤 由香莉, 6:木村 羽瑠菜, 7:伊藤 美来, 8:鈴木 里子

【 14歳以下女子シングルス 予選 】

No.	登録番号	氏名	所属	1R	2R	F	
1	3257907	川上 百香	葉山テニスクラブ				
2		Bye				五十嵐	
3		Bye				WO	
4	3652394	五十嵐 萌々	KCJテニスアカデミー			五十嵐	A
5	3852580	佐伯 真子	ロイヤルテニスクラブ			60	
6		Bye				佐伯	
7		Bye				60	
8	3852719	松下 沙都	幸福の科学学園中学校				
9	3460376	松本 夏実	グローバルプロTA				
10		Bye				小片	
11		Bye				WO	
12	3553168	小片 花穂	新橋TC			小片	B
13	3852655	手塚 菜緒	幸福の科学学園中学校			60	
14		Bye				大纏	
15		Bye				62	
16	3852527	大纏 亜衣	宇都宮テニスクラブ				
17	3164474	奥野 鈴呼	武蔵野ドームテニススクール				
18		Bye				室伏	
19		Bye				WO	
20	3552920	室伏 奏旅	新橋TC			室伏	C
21	3852565	平野 彩	ハミングバード			62	
22		Bye				平野	
23		Bye				60	
24	3852653	久保田 智晴	幸福の科学学園中学校				
25	3652267	山口 澄香	NJTC				
26		Bye				山口	
27		Bye				63	
28	3460257	龍前 七彩	ETC			山口	D
29	3257925	古藤 杏梨	リーファインターナショナルTA			62	
30		Bye				古藤	
31		Bye				WO	
32	3164758	河野 瑞生	J.S.S				

【 14歳以下女子シングルス 予選 】

No.	登録番号	氏名	所属	1R	2R	F	
33	3164787	千歳 小麦	コートピア大泉TC				
34		Bye			千歳		
35		Bye			62		
36	3553268	佐々木 咲	サンクテニスクラブ			千歳	E
37	3852599	黒川 亜耶樺	サトウGTC			62	
38		Bye			高松		
39		Bye			62		
40	3652268	高松 祐香	CSJ				
41	3361298	大山 瀬菜	Sol Tennis College				
42		Bye			大山		
43		Bye			60		
44	3553480	恒川 結美	尾島中学校			金丸	F
45	3553388	大橋 愛莉	高崎テニスクラブ			64	
46		Bye			金丸		
47		Bye			62		
48	3460380	金丸 ひかる	グリーンテニスプラザ				
49	3257929	南口 亜美	大島フラワーテニスガーデン				
50		Bye			南口		
51		Bye			62		
52	3553297	戸塚 美求	ミナミグリーンテニスクラブ			南口	G
53	3652374	住谷 彩奈	エーステニスアカデミー			60	
54		Bye			黒川		
55		Bye			60		
56	3852598	黒川 奈見	サトウGTC				
57	3460026	高橋 亜美	上尾テニスクラブ				
58		Bye			高橋		
59		Bye			60		
60	3852635	中木 花怜	海星女子学院			高橋	H
61	3553295	小川 佳奈実	高崎テニスクラブ			61	
62		Bye			小川		
63		Bye			61		
64	3164886	松永 悠	昭和の森JTS				

【 14歳以下女子シングルス 予選 】

No.	登録番号	氏名	所属	1R	2R	F	
65	3460549	中村 理花	アクロス戸田インドアTC (8/23欠場届)				
66		Bye			石川		
67		Bye			WO		
68	3460383	石川 果奈	グローバルプロTA			飯田	I
69	3852650	野口 若菜	幸福の科学学園中学校			62	
70		Bye			飯田		
71		Bye			60		
72	3460261	飯田 悠里安	与野テニスクラブ				
73	3852523	寺田 夏美	ビッグツリー				
74		Bye			寺田		
75		Bye			WO		
76	3652348	塚田 結	CSJ			寺田	J
77	3164722	山崎 未久	三菱養和テニススクール			60	
78		Bye			山崎		
79		Bye			76(5)		
80	3165308	射場 愛佳	TOPインドアステージ亀戸				
81	3460007	岡田 梨奈	むさしの村ローンTC				
82		Bye			岡田		
83		Bye			60		
84	3852467	小林 朋恵	海星女子学院			岡田	K
85	3553403	松本 志歩	高崎テニスクラブ			63	
86		Bye			加藤		
87		Bye			60		
88	3460346	加藤 ゆめは	むさしの村ローンTC				
89	3257959	鵜飼 日南乃	ファーイーストJr TA				
90		Bye			鵜飼		
91		Bye			WO		
92	3164961	高橋 めぐ	京王赤城アカデミー (8/21欠場届)			鵜飼	L
93	3165119	永岡 咲良	JITC			60	
94		Bye			平川		
95		Bye			62		
96	3460358	平川 穂香	むさしの村ローンTC				

【 14歳以下女子シングルス 予選 】

No.	登録番号	氏名	所属	1R	2R	F	
97	3361498	清水 愛華	Sol Tennis College				
98		Bye			清水		
99		Bye			60		
100	3852720	麻生 沙羅	幸福の科学学園中学校			清水	M
101	3460214	竹内 亜未	与野テニスクラブ (8/23欠場届)	小林		60	
102	3852654	小林 直央	幸福の科学学園中学校	WO	小林		
103		Bye			63		
104	3852651	川崎 陽香	幸福の科学学園中学校				
105	3553267	齊藤 ななみ	サンクテニスクラブ				
106		Bye			齊藤		
107		Bye			61		
108	3553172	小片 優菜	新橋TC			齊藤	N
109	3164671	川畑 奈桜子	町田ローンテニスクラブ			62	
110		Bye			川畑		
111		Bye			60		
112	3553154	高井 佑真	一筆テニスクラブ				
113	3460134	長谷川 果菜	PCAジュニアTA				
114		Bye			長谷川		
115		Bye			61		
116	3852722	山口 明花	日光ジュニアテニスクラブ			長谷川	O
117	3460180	河野 春子	PCAジュニアTA			62	
118		Bye			中野		
119		Bye			61		
120	3165267	中野 寧子	共栄学園中学校				
121	3257899	斉藤 真佳	YSC				
122		Bye			斉藤		
123		Bye			60		
124	3852721	宗吉 香代子	幸福の科学学園中学校			平川	P
125	3460409	沓名 真歩	グローバルプロTA (8/23欠場届)	永安		63	
126	3852713	永安 海咲	宇都宮テニスクラブ	WO	平川		
127		Bye			61		
128	3257941	平川 涼子	荏原SSC				

【16歳以下女子シングルス 本戦】

No.	登録番号	氏名	所属	1R	2R	QF	SF	F
1	3164874	矢川 穂果	ビッグKテニスクラブ	田中				
2	P 3361482	田中 彩海	楠クラブ	63 62	田中			
3	C 3852427	篠崎 充里	ビッグツリー	篠崎	61 63			
4	L 3257999 LL 3852525	坂口 美佑 高橋 歩	Team YUKA(8/23欠場届) ビッグツリー	63 61		諏訪 63 75		
5	3164612	田中 彩純	東宝調布テニスクラブ	古屋				
6	A 3361436	古屋 佳香	Hills K-Nagatsuka TA	61 62	諏訪			
7	D 3652177	大塚 藍奈	CSJ	諏訪	64 61			
8	3852136	諏訪 円香	ノグチTS小山	61 64				
9	3361071 LL 3258039	力石 優衣 石川 果歩	フミヤエース市川TA プロフェッショナルTS	鈴木			倉島 62 63	
10	G 3257995	鈴木 優	登戸サンライズテニスコート	60 63	倉島			
11	3361437	古屋 博香	Hills K-Nagatsuka TA	倉島	75 64			
12	3164573	倉島 愛	J.S.S	63 63		倉島 63 62		
13	M 3361542	中根 美来	吉田記念テニス研修センター	田村				
14	3361048	田村 有希	Hills K-Nagatsuka TA	62 61	田村			
15	E 3361487	長谷川 琳香	フミヤエース市川TA	細木	75 63			
16	3163960	細木 祐佳	武蔵野ドームTS	64 75				黒須 6075
17	3652117	加藤木 彩	大洗町ビーチテニスクラブ	羽柴				
18	3361214	羽柴 瑠夏	SOL Tennis College	61 63	羽柴			
19	N 3459484	斉藤 はるか	彩テニススクール	笠原	61 60			
20	H 3164326	笠原 美春	町田ローンテニスクラブ	63 63		羽柴 576464		
21	F 3361360	中西 ほの香	吉田記念テニス研修センター	中西				
22	3552833	太田 季歩	サンクテニスクラブ	60 75	佐藤			
23	I 3361699	磯野 友理奈	K-TTENNIS TRAINING	佐藤	60 60			
24	3257908	佐藤 光	荏原SSC	62 62				
25	3361224	北村 紗香	志津テニスクラブ	北村			黒須 61 61	
26	K 3852368	畠山 織衣	足利みなみテニスクラブ	61 61	北村			
27	3459661	舟橋 萌	S.I.T.A	舟橋	62 61			
28	J 3361356	中村 茜音	アルドルテニスステージ	61 62		黒須 60 63		
29	3459682	佐藤 葵	S.I.T.A	佐藤				
30	O 3361309	志村 紀歩	小金原テニスクラブ	64 64	黒須			
31	B 3852536	西川 彩姫	VOX	黒須	60 61			
32	3459923	黒須 万里奈	むさしの村ローンTC	61 60				

(シード順位)

1:矢川 穂果, 2:黒須 万里奈, 3:力石 優衣, 4:佐藤 光, 5:諏訪 円香, 6:北村 紗香, 7:加藤木 彩, 8:細木 祐佳

【 16歳以下女子シングルス 予選 】

1/2P

No.	登録番号	氏名	所属	1R	F				
1	3361436	古屋 佳香	Hills K-Nagatsuka TA	┌───┐ ├───┤ └───┘	┌───┐ ├───┤ └───┘	A			
2		Bye	┌───┐ ├───┤ └───┘				┌───┐ ├───┤ └───┘	A	
3		Bye							古屋 佳香 63
4	3459693	今野 亜美	上尾テニスクラブ	┌───┐ ├───┤ └───┘	┌───┐ ├───┤ └───┘	B			
5	3164514	石井 さほ	桜田倶楽部 (8/23欠場届)				┌───┐ ├───┤ └───┘	┌───┐ ├───┤ └───┘	B
6		Bye	西川 彩姫 WO						
7		Bye		┌───┐ ├───┤ └───┘	┌───┐ ├───┤ └───┘	C			
8	3852536	西川 彩姫	VOX				┌───┐ ├───┤ └───┘	┌───┐ ├───┤ └───┘	C
9	3852427	篠崎 充里	ビッグツリー						
10		Bye		┌───┐ ├───┤ └───┘	┌───┐ ├───┤ └───┘	D			
11		Bye	┌───┐ ├───┤ └───┘				┌───┐ ├───┤ └───┘	D	
12	3553247	小野寺 杏奈							尾島ジュニアテニスクラブ
13	3652177	大塚 藍奈	CSJ	┌───┐ ├───┤ └───┘	┌───┐ ├───┤ └───┘	E			
14		Bye	┌───┐ ├───┤ └───┘				┌───┐ ├───┤ └───┘	E	
15		Bye							長谷川 琳香 64
16	3165190	北川 祐己	三菱養和TS	┌───┐ ├───┤ └───┘	┌───┐ ├───┤ └───┘	F			
17	3852149	深澤 朋恵	クールライフスポーツ				┌───┐ ├───┤ └───┘	┌───┐ ├───┤ └───┘	F
18		Bye	中西 ほの香 WO						
19		Bye		┌───┐ ├───┤ └───┘	┌───┐ ├───┤ └───┘	G			
20	3361487	長谷川 琳香	フミヤエース市川TA				┌───┐ ├───┤ └───┘	┌───┐ ├───┤ └───┘	G
21	3361360	中西 ほの香	吉田記念テニス研修センター						
22		Bye		┌───┐ ├───┤ └───┘	┌───┐ ├───┤ └───┘	H			
23	3361458	芝田 詩歩	あじさいインドアTS (8/23欠場届)				┌───┐ ├───┤ └───┘	┌───┐ ├───┤ └───┘	H
24	3553339	田幡 美菜	サンクテニスクラブ (8/24欠場届)						
25	3257995	鈴木 優	登戸サンライズテニスコート	┌───┐ ├───┤ └───┘	┌───┐ ├───┤ └───┘	H			
26		Bye	┌───┐ ├───┤ └───┘				┌───┐ ├───┤ └───┘	H	
27		Bye							石川 由佳 62
28	3852219	五味 彩	宇都宮中央女子高	┌───┐ ├───┤ └───┘	┌───┐ ├───┤ └───┘				
29	3164326	笠原 美春	町田ローンテニスクラブ				┌───┐ ├───┤ └───┘	┌───┐ ├───┤ └───┘	
30		Bye							
31	3852268	稲本 こころ	ロイヤルテニスクラブ	┌───┐ ├───┤ └───┘	┌───┐ ├───┤ └───┘				
32	3460393	石川 由佳	むさしの村ローンTC						

【 16歳以下女子シングルス 予選 】

No.	登録番号	氏名	所属	1R	F		
33	3164149	吉田 穂花	武蔵野ドームTS		磯野 友理奈 WO	I	
34		Bye					
35		Bye					
36	3361699	磯野 友理奈	K-TTENNIS TRAINING		中村 茜音 62	J	
37	3460148	二宮 綾音	ブレントウッドラケットクラブ				
38		Bye					
39	3361356	中村 茜音	アルドールテニスステージ				
40	3460824	武嶋 玲衣	赤城アカデミーさくら野火止	64		畠山 織衣 61	K
41	3852368	畠山 織衣	足利みなみテニスクラブ				
42		Bye					
43	3164509	松澤 美和	昭和の森ジュニアTS	62		坂口 美佑 60	L
44	3258039	石川 果歩	プロフェッショナルTS				
45	3257999	坂口 美佑	Team YUKA				
46		Bye			中根 美来 63	M	
47		Bye					
48	3852441	大 歩	アウリンテニスクラブ				
49	3361542	中根 美来	吉田記念テニス研修センター		斉藤 はるか 61	N	
50		Bye					
51	3552899	諏訪 愛実莉	新橋TC				
52	3361212	原田 有未	TAC	62		志村 紀歩 63	O
53	3459484	斉藤 はるか	彩テニススクール				
54		Bye					
55		Bye			田中 彩海 61	P	
56	3852525	高橋 歩	ビッグツリー				
57	3361309	志村 紀歩	小金原テニスクラブ				
58		Bye			田中 彩海 61	P	
59		Bye					
60	3361522	中村 友美	Hills K-Nagatsuka TA				
61	3361482	田中 彩海	楠クラブ		田中 彩海 61	P	
62		Bye					
63		Bye					
64	3652385	松藤 果南	CSJ				

【 18歳以下女子シングルス 本戦 】

No.	登録番号	氏名	所属	1R	2R	QF	SF	F
1	3361189	岩井 真優	サムライテニス		岩井			
2	3459329	松田 美咲	木下テニスクラブ	64 63	岩井			
3	E 3552836	女部田 旺	高崎テニスクラブ		62 64			
4	K 3361489	川口 真弥	殿山テニスガーデン	61 61				
5	O 3164247	平野 聡美	成城ジュニアテニスアカデミー			青木		
6	3256020	木村 有希	荏原SSC	76(4)3661	青木	62 62		
7	N 3459493	和田 千明	戸田市スポーツセンター		60 62			
8	3361119	青木 嶺衣	東京学館高校	62 60				
9	3360796	三角 ゆりあ	国府台女子学院				三角	
10	3552436	井上 咲良	ミナミグリーンテニスクラブ	62 62	三角		60 61	
11	A 3852690	山口 恵実	宇都宮中央女子高		61 62			
12	F 3460565	畑 莉々香	プラスαテニスカレッジ	60 60			三角	
13	L 3652056	森田 李瑛子	CSJ			76(3)5764		
14	3361038	宮内 梨奈	サムライテニス	61 62	宮内			
15	G 3552819	渡辺 理子	高崎テニスクラブ		63 63			
16	3361508	矢野 伽南子	サムライテニス	64 64				三角
17	3163760	白井 沙耶	JITC(8/31欠場届)					6263
18	3852694	岡田 麻由	宇都宮中央女子高					
19	J 3165143	窪田 夏奈	ビッグK (8/25欠場届)	鈴木				
20	3361087	鈴木 菜摘	ルネサンス鷹の台TC	60 60	倉持			
21	3163782	野田 凧葉	JSS		61 61			
22	3257233	倉持 美穂	霧が丘アップTA	26 64 63			倉持	
23	I 3652150	高橋 由佳	エーステニスアカデミー			67(3)6363		
24	P 3361648	佐久間 美鈴	TTC (8/31欠場届)	高橋				
25	3459334	渡邊 静流	グローバルプロTA	76(3) 62	小松			
26	H 3163451	榊原 光	たちかわJTA		60 61			
27	3361431	小松 莉奈	Sol Tennis College	63 64				倉持
28	3852207	加藤 美怜	宇都宮テニスクラブ				63 64	
29	M 3165286	近藤 奈々美	フィールテニススクール大森	60 75	ムナスインガ			
30	D 3361006	西野 里彩	ロイヤルSCテニスクラブ		62 62			
31	3361073	ムナスインガ莉奈	東京学館高校	ムナスインガ	62 76(2)			
32	B 3852108	佐藤 ひなた	サトウGTC			63 75		
33	3163789	石野 碧	水郷インドアTA	石野				
34	C 3257257	永瀬 麻衣	JAM	63 62	石野			
35	3360716	福田 志帆	Hills K-Nagatsuka TA(8/31欠場届)		63 60			
36	3361387	清水 夢未	Sol Tennis College	永瀬				
				61 61				

(シード順位)

1:岩井 真優, 2:福田 志帆, 3:小松 莉奈, 4:三角 ゆりあ, 5:加藤 美怜, 6:矢野 伽南子, 7:青木 嶺衣, 8:白井 沙耶

【 18歳以下女子シングルス 予選 】

No.	登録番号	氏名	所属	1R	F	
1	3361197	日暮 春香	初石テニスクラブ	山口	山口	A
2		Bye				
3	3852690	山口 恵実	宇都宮中央女子高	山口	w.o.	
4	3459465	新田 まや	フォレストテニスクラブ			
5	3852108	佐藤 ひなた	サトウGTC	佐藤	64	B
6		Bye				
7	3852036	小澤 奈月	宇都宮中央女子高	小澤	62	
8	3852695	大栗 ちな	作新学院高等学校			
9	3361390	谷古宇 茉弥	東京学館高校	永瀬	w.o.	C
10		Bye				
11	3852689	西松 愛菜	宇都宮中央女子高	永瀬	61	
12	3257257	永瀬 麻衣	JAM			
13	3361006	西野 里彩	ロイヤルSCテニスクラブ	西野	61	D
14		Bye				
15	3164312	茂木 千裕	桜田倶楽部	茂木	61	
16	3852122	町田 春希	アウリンテニスクラブ			
17	3552836	女部田 旺	高崎テニスクラブ	女部田	75	E
18		Bye				
19	3852676	福元 グラデス	作新学院高等学校	鈴木	60	
20	3361087	鈴木 菜摘	ルネッサンス鷹之台TC			
21	3460565	畑 莉々香	プラスαテニスカレッジ	畑	60	F
22		Bye				
23	3852674	佐藤 優希	作新学院高等学校	武田	60	
24	3164600	武田 理恵	JITC			
25	3552819	渡辺 理子	高崎テニスクラブ	渡辺(理)	64	G
26		Bye				
27	3652295	渡辺 咲希	CSJ	渡辺	62	
28	3852691	藤間 彩乃	宇都宮中央女子高			
29	3163451	榊原 光	たちかわJTA	榊原	61	H
30		Bye				
31	3852698	荒井 美穂	宇都宮中央女子高	市田	61	
32	3257488	市田 実鈴	YSC			

【 18歳以下女子シングルス 予選 】

No.	登録番号	氏名	所属	1R	F	
33	3552818	渡辺 紗也子	高崎テニスクラブ	}	高橋	I
34		Bye				
35	3652150	高橋 由佳	エーステニスアカデミー	}	61	
36	3852693	直井 美德	宇都宮中央女子高			
37	3165143	窪田 夏奈	ビッグK	}	窪田	J
38		Bye				
39	3257589	仲村 雛花	イラコテニスカレッジ	}	60	
40	3164485	望月 柚花	ミヤムラテニスセンター			
41	3360899	小野 瑞希	ロイヤルSCテニスクラブ	}	川口	K
42		Bye				
43	3852699	渡辺 衣舞	宇都宮中央女子高 (8/23欠場届)	}	62	
44	3361489	川口 真弥	殿山テニスガーデン			
45	3652056	森田 李瑳子	CSJ	}	森田	L
46		Bye				
47	3852269	山口 紗緒里	RIVER	}	61	
48	3852677	山口 薫子	作新学院高等学校			
49	3165286	近藤 奈々美	フィールテニススクール大森	}	近藤	M
50		Bye				
51	3852227	吉澤 瑞記	ハミングバード	}	62	
52	3852694	岡田 麻由	宇都宮中央女子高			
53	3361211	江崎 希海	吉田記念テニス研修センター	}	和田	N
54	3361387	清水 夢未	Sol Tennis College			
55	3852673	大橋 千夏	作新学院高等学校	}	64	
56	3459493	和田 千明	戸田市スポーツセンター			
57	3459653	風間 桃花	昌平高校	}	平野	O
58	3552977	荻原 瑠衣	サンクテニスクラブ			
59	3852696	西松 聖菜	宇都宮中央女子高	}	76(6)	
60	3164247	平野 聡美	成城ジュニアテニスアカデミー			
61	3361648	佐久間 美鈴	吉田記念テニス研修センター	}	佐久間	P
62	3852692	吉成 光	宇都宮中央女子高			
63	3459334	渡邊 静流	グローバルプロTA	}	62	
64	3852569	島村 彩華	作新学院高等学校			